



РУКОВОДСТВО ПО ЭКСПЛУАТАЦИИ ПАЙДАЛАНУ ЖӨНІНДЕГІ НҰСҚАУЛЫҚ

ПЫЛЕСОС ЭЛЕКТРИЧЕСКИЙ ЭЛЕКТРЛІК ШАҢСОРҒЫШ

Модель / Үлгі: SA-8326
Артикул / Мақала: SA-8326BK, SA-8326R



- Максимальная мощность: 2400 Вт
- Электронная регулировка мощности всасывания
- Система Soft-start
- Мощность всасывания 480 Вт
- Объем мешка: 4 л
- HEPA-фильтр
- Maksimaldy qýat: 2400 Вт
- Elektronдық sorý qýatyn retteý
- Soft-start júesi
- Sorý qýaty 480 Вт
- Qaptyń kólemi: 4 l
- Nera súzgisi

Благодарим Вас за выбор торговой марки SAKURA. Надеемся, что приобретённый Вами прибор станет незаменимым помощником. Чтобы он прослужил Вам долго, пожалуйста, перед первым использованием внимательно ознакомьтесь с руководством по эксплуатации.

МЕРЫ БЕЗОПАСНОСТИ

Используйте прибор только по его прямому назначению, как изложено в данном руководстве. Неправильное обращение с прибором может привести к его поломке, причинению вреда пользователю или его имуществу.

- Перед включением убедитесь, что напряжение электрической сети соответствует рабочему напряжению прибора.
- Перед использованием прибора внимательно осмотрите сетевой шнур и убедитесь, что он не повреждён. Если вы обнаружили повреждение, не пользуйтесь прибором.
- Не допускайте контакта сетевого шнура с горячими поверхностями и острыми кромками мебели. Не допускайте повреждения изоляции сетевого шнура.
- Не оставляйте прибор без присмотра, когда он включён в сетевую розетку. Обязательно отключайте прибор от электрической сети, если вы им не пользуетесь.
- Отключая прибор от электросети, никогда не дергайте за сетевой шнур, возьмитесь за вилку сетевого шнура и аккуратно извлеките её из розетки.
- Не используйте прибор в непосредственной близости от источников тепла или открытого пламени.
- Запрещается эксплуатация неисправного прибора.
- Обязательно выключайте прибор после завершения использования.
- Запрещается пользоваться прибором, имеющим механические повреждения.
- Не погружайте корпус прибора, сетевого шнура или вилку сетевого шнура в воду или в любые другие жидкости.
- Регулярно проводите чистку прибора.
- Запрещается использовать прибор для уборки строительного мусора.
- Не разрешайте детям касаться корпуса прибора и сетевого шнура во время работы.
- Осуществляйте надзор за детьми, чтобы не допустить использования прибора в качестве игрушки.
- **Прибор не предназначен для использования лицами (включая детей) с пониженными физическими, психическими или умственными способностями или при отсутствии у них опыта или знаний, если они не находятся под контролем или не проинструктированы об использовании прибора лицом, ответственным за их безопасность.**
- Из соображений безопасности детей не оставляйте полиэтиленовые пакеты, используемые в качестве упаковки, без присмотра.
- Запрещается использовать прибор для сбора воды или любой другой жидкости (не используйте пылесос на влажных поверхностях).
- Переносить прибор можно, только взявшись за ручку для переноски. Не используйте сетевой шнур для переноски прибора.
- Во время сматывания сетевого шнура придерживайте шнур рукой, не допускайте, чтобы сетевая вилка ударялась о поверхность пола.
- Запрещается закрывать выходное отверстие устройства какими-либо предметами.
- Запрещается включать прибор, если какое-либо из его отверстий заблокировано.
- Следите за тем, чтобы волосы, свободно висящие элементы одежды, пальцы или другие части тела не находились рядом с воздухозаборными отверстиями прибора.
- Запрещается использовать прибор, если:
 - не установлен или неправильно установлен мешок пылесборник;
 - не установлены входной и выходной фильтры.

- Используйте только те аксессуары и насадки, которые входят в комплект поставки.
- Не используйте пылесос для чистки домашних животных.

ВНИМАНИЕ! Не разрешайте детям играть с полиэтиленовыми пакетами или плёнкой.
ОПАСНОСТЬ УДУШЕНИЯ!

- Периодически проверяйте сетевой шнур и вилку сетевого шнура на предмет повреждения изоляции.
- Запрещается использовать прибор при наличии повреждений сетевой вилки или сетевого шнура, если прибор работает с перебоями, а также после его падения.
- Запрещается самостоятельно ремонтировать прибор. При обнаружении неполадок, обратитесь в ближайший сервисный центр.
- Во избежание повреждений перевозите прибор в заводской упаковке
- Храните прибор в сухом прохладном месте, недоступном для детей и людей с ограниченными возможностями.

ПРИБОР ПРЕДНАЗНАЧЕН ТОЛЬКО ДЛЯ БЫТОВОГО ИСПОЛЬЗОВАНИЯ В ЖИЛЫХ ПОМЕЩЕНИЯХ. ЗАПРЕЩАЕТСЯ КОММЕРЧЕСКОЕ ИСПОЛЬЗОВАНИЕ И ИСПОЛЬЗОВАНИЕ ПРИБОРА В ПРОИЗВОДСТВЕННЫХ ЗОНАХ И РАБОЧИХ ПОМЕЩЕНИЯХ, А ТАКЖЕ ДЛЯ СБОРА СТОИТЕЛЬНОГО МУСОРА.

ОПИСАНИЕ ПРИБОРА

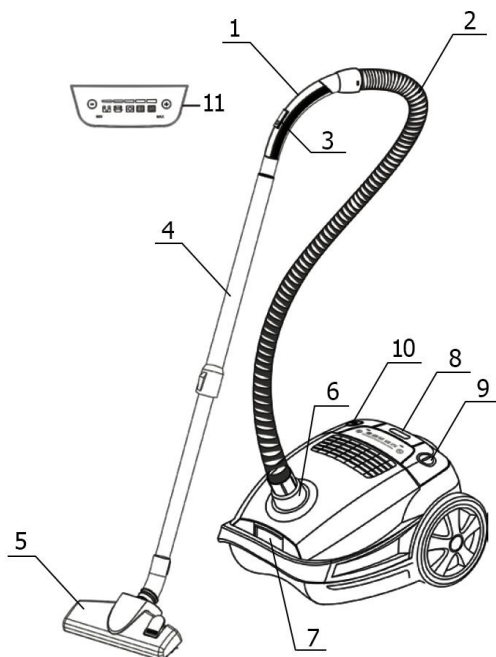

1. Рукоятка
2. Шланг
3. Регулятор подачи воздушного потока
4. Телескопическая труба
5. Щетка для пола/ковровых покрытий
6. Соединительная муфта
7. Кнопка, открывающая переднюю крышку
8. Индикатор заполнения мешка
9. Кнопка «ВКЛ/ВЫКЛ»
10. Кнопка сматывания шнура
11. Регулятор мощности

ПОДГОТОВКА К РАБОТЕ

После транспортировки или хранения прибора при пониженной температуре необходимо выдержать его при комнатной температуре не менее трёх часов.

- Извлеките прибор из упаковки, удалите любые наклейки, мешающие его работе.
- Проверьте целостность прибора, при наличии повреждений не пользуйтесь им.
- Убедитесь, что рабочее напряжение прибора соответствует напряжению электросети.
- Корпус прибора протрите мягкой слегка влажной тканью, после чего вытрите насухо.

ПОРЯДОК РАБОТЫ

СБОРКА ПЫЛЕСОСА

Подсоединение и снятие гибкого шланга

- Для присоединения гибкого шланга нажмите кнопку на муфте и вставьте шланг во входное отверстие пылесоса (6).
- Для отсоединения гибкого шланга извлеките вилку из розетки питания. Нажмите кнопку на муфте и вытащите трубку из воздухозаборного канала (6).

Подсоединение телескопической трубки и насадок

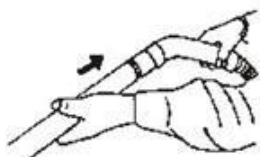

Присоедините трубу к рукоятке

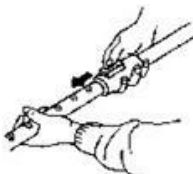

Отрегулируйте длину трубы

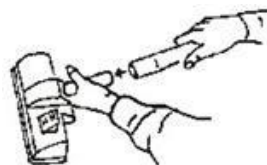

Присоедините необходимую насадку к трубе

НАЧАЛО РАБОТЫ ПЫЛЕСОСА

1. Перед началом работы вытяните сетевой шнур на нужную длину и вставьте вилку в розетку. Желтая метка на шнуре показывает идеальную длину кабеля. Не вытягивайте шнур далее КРАСНОЙ метки. Для сматывания сетевого шнура нажмите кнопку сматывания, придерживая шнур рукой в целях безопасности.
2. Включение и выключение пылесоса производится нажатием кнопки «ВКЛ/ВЫКЛ».
3. Нажимая кнопки «MIN»/»MAX» на электронном табло регулировки мощности (11), можно регулировать мощность всасывания.

ИСПОЛЬЗОВАНИЕ НАСАДОК

Двухпозиционная щётка для пола/ковровых покрытий

- Установите переключатель на щётке в необходимое положение «ПОЛ/КОВЁР» (в зависимости от типа поверхности, на которой производится уборка).

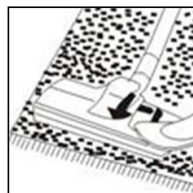
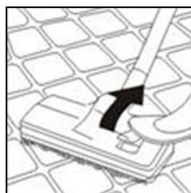

Насадка щелевая 2в1

- Щелевая насадка 2в1: предназначена для чистки радиаторов, щелей, углов или пространства между подушками диванов / для сбора пыли с поверхности мебели, чистки штор, полок, книг, ламп и других предметов интерьера.

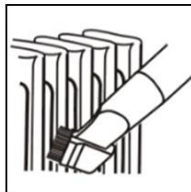

УХОД ЗА ПРИБОРОМ

Ваш пылесос оснащен 2 типами фильтров:

- 1) Входной поролоновый фильтр;
- 2) Выходной высокоэффективный НЕРА фильтр.

Каждый из этих фильтров требует ухода и своевременной замены.

УХОД ЗА ПОРОЛОНОВЫМ ФИЛЬТРОМ

Очистка фильтра должна производиться после каждого использования пылесоса. Встряхните фильтр, чтобы очистить его от пыли. При средней интенсивности использования пылесоса (2-3 раза в неделю по 15-20 минут) осуществляйте замену фильтра каждые 6 месяцев.

УХОД ЗА НЕРА ФИЛЬТРОМ

Очистка HEPA фильтра должна производиться после каждого использования пылесоса. Фильтр нужно вытряхивать от пыли. Кроме того, ориентировочно один раз в месяц при средней интенсивности использования, его следует продувать мощной струей воздуха.

Внимание! Не мочите HEPA-фильтр во избежание поломки электродвигателя.

Рекомендуется производить замену HEPA-фильтров раз в 6 месяцев при средней интенсивности использования.

Внимание!

- Не включайте пылесос без установленных фильтров, это может вывести электродвигатель из строя.
- Не стирайте фильтры в машинке и не сушите их феном.

ОЧИСТКА МЕШКА ПЫЛЕСБОРНИКА

1. Отключите прибор и отсоедините шланг.
2. После извлечения шланга откройте переднюю крышку, нажав на кнопку (7) и потянув вверх, и достаньте пылесборник.
3. Удалите мусор и пыль из мешка пылесборника.

Внимание! Необходимо проводить очистку пылесборника и фильтров после каждой уборки. В противном случае это приводит к снижению мощности и выходу прибора из строя. Настоятельно рекомендуем соблюдать данные правила ухода за Вашим новым пылесосом, это сохранит высокую мощность всасывания и качественную работу Вашего нового пылесоса. Также это является условием бесплатного гарантийного обслуживания.

ЗАЩИТА ОКРУЖАЮЩЕЙ СРЕДЫ, УТИЛИЗАЦИЯ ПРИБОРА

ЗАЩИТА ОКРУЖАЮЩЕЙ СРЕДЫ

Упаковка, сам прибор сделаны из материалов, которые могут быть использованы повторно. По возможности при утилизации выбрасывайте их в контейнер, предназначенный для повторно использованных материалов.

УТИЛИЗАЦИЯ ИЗДЕЛИЯ

После окончания срока службы изделия его нельзя выбрасывать вместе с обычным бытовым мусором. Вместо этого оно подлежит сдаче на утилизацию в соответствующий пункт приема электрического и электронного оборудования для последующей переработки и утилизации в соответствии с федеральным или местным законодательством. Обеспечивая правильную утилизацию данного продукта, вы помогаете сберечь природные ресурсы и предотвращаете ущерб для окружающей среды и здоровья людей, который возможен в случае ненадлежащего обращения. Более подробную информацию о пунктах приема и утилизации данного продукта можно получить в местных муниципальных органах или на предприятии по вывозу бытового мусора.

УСЛОВИЯ ГАРАНТИЙНОГО ОБСЛУЖИВАНИЯ

- Гарантийный срок составляет 12 месяцев со дня передачи товара Потребителю.
- Гарантийный ремонт производится в авторизованных сервисных центрах, указанных в гарантийном талоне.

- Условия гарантии не предусматривают периодическое техническое обслуживание, установку и настройку изделия у владельца, а также не распространяется на естественный износ изделия.
- Потребитель обязан соблюдать правила безопасной эксплуатации и хранения.
- В обслуживании и ремонте может быть отказано в следующих случаях:
 - при неправильной установке прибора, требующего специального подключения;
 - при наличии механических повреждений, нарушении сохранности пломб;
 - признаках самостоятельного ремонта, а также неисправностях, возникших в результате неправильной эксплуатации изделия;
 - при наличии повреждений, вызванных домашними животными, грызунами или бытовыми насекомыми;
 - при попадании внутрь прибора посторонних предметов, веществ, насекомых;
 - при наличии повреждений, вызванных стихийными бедствиями (молния, пожар, наводнение и т.п.) или действиями посторонних лиц;
 - при наличии повреждений, вызванных подключением прибора к электросетям с параметрами, не соответствующими техническим данным прибора;
 - при повышенном износе деталей в результате использования изделия в коммерческих целях.
 - Гарантия не распространяется на расходные материалы, аксессуары. Производитель оставляет за собой право изменения комплектации и внешнего вида товара без предварительного уведомления Покупателя.



Срок службы прибора: 5 лет.

КОМПЛЕКТАЦИЯ

1. Пылесос	1 шт.
2. Мешок для сбора пыли тканевый	1 шт.
3. Мешок для сбора пыли бумажный	1 шт.
4. Шланг	1 шт.
5. Телескопическая труба	1 шт.
6. Двухпозиционная щетка	1 шт.
7. Насадка щелевая 2в1	1 шт.
8. Входной поролоновый фильтр	1 шт.
9. Выходной НЕРА фильтр	1 шт.
10. Руководство по эксплуатации	1 шт.
11. Гарантийный талон	1 шт.

ТЕХНИЧЕСКИЕ ХАРАКТЕРИСТИКИ

Номинальная мощность	2000 Вт
Максимальна мощность	2400 Вт
Максимальная мощность всасывания	480 Вт
Параметры электросети	220-240 В, ~50/60 Гц
Длина сетевого шнура	5 м
Объем мешка	4 л

Производитель: Ningbo Oxen Import And Export Co., Ltd. **Адрес:** No.157 , Room 2313 Chenmao West Road,Zhonggongmiao Street, Yinzhou distric, Ningbo city, P.R China (Китай).

Импортер: ООО «Сакура Электроникс Групп» **Юридический адрес:** 630088, Российская Федерация, г.Новосибирск, Северный проезд, 24а. Тел.: +7 (383) 210-54-30.

www.sakura-dt.com

№ партии: 25S4039

Дата изготовления: 08/2025

Сделано в КНР



ҚАЗАҚША

SAKURA brendin tañdaǵanyńyız úshin rahmet. Siz satyp alǵan qurylǵy taptyrmas kómekshi bolady dep úmittenemiz. Ol sizge uzaq ýaqyt qyzmet etýi úshin, birinshi ret qoldanar aldynda paidalaný jónindegi nusqaýlyqty muqiat oqyp shyǵyńyz.

QAÝPSIZDIK SHARALARY

Qurylǵyny tek osy nusqaýlyqta kórsetilgendei maqsatyna saı paidalanyńyz. Qurylǵyny durys paidalanbaý onyń buzylýyna, paidalanýshyǵa nemese onyń múlkine zian keltirýi múmkin.

• Qosar aldynda elektr jelisiniń kerneyi qurylǵynyń jumys kerneyine saıkes keletinine kóz jetkizińiz.

• Qurylǵyny qoldanar aldynda jeli symyn muqiat tekserip, mynany tekserińiz ol zaqymdalmagan. Eger siz zaqym tapsańyz, qurylǵyny paidalanbańyz.

• Jelilik symnyń ystyq bettermen jáne ótkir jektermen janasyyna jol bermeńiz jihaz. Jelilik symnyń oqshaylaýyna zaqym keltirmeńiz.

• Jelilik rozetkaǵa qosylǵan kezde qurylǵyny qaraýsyz qaldyrmańyz. Mindetti eger siz ony paidalanbasańyz, qurylǵyny elektr jelisinen ajyratyńyz.

• Qurylǵyny elektr jelisinen ajyratqanda, eshqashan jelilik symdy tartpańyz, ustańyz jelilik symnyń ashasy úshin jáne ony rozetkadan abailap alyńyz.

• Qurylǵyny jyly kózderine nemese ashyp jalynǵa jaqyn jerde paidalanbańyz.

• Aqaýly qurylǵyny paidalanýǵa tyıym salynady.

• Paidalaný aiaqtalǵannan keiin qurylǵyny óshirýdi umytpańyz.

• Mehanikalıq zaqymdanýy bar qurylǵyny paidalanýǵa tyıym salynady.

• Qurylǵynyń korpýsyn, jelilik symdy nemese jelilik symnyń ashасыn sýǵa batyrmańyz nemese kez kelgen basqa suıyqtyqtarǵa.

• Qurylǵyny únemi tazalańyz.

• Qurylys qoqystaryn tazartý úshin quraldy paidalanýǵa tyıym salynady.

• Jumys kezinde balalarǵa qurylǵynyń korpýsyn jáne jelilik symdy ustaýǵa ruqsat bermeńiz.

• Qurylǵyny oıynshyq retinde paidalanbaý úshin balalardy qadaǵalańyz.

• **Aspap fizikalıq, psıhikalıq nemese aqyl-oi qabileteri tómen adamdardyn (balalardy qosa alǵanda) nemese olardyn tájirbesi men bilimi bolmagan kezde, eger olar baqylaıda bolmasa nemese olardyn qaýıpsizdigine jayıpty adamnyń aspapty paidalanýy týraly nusqaý berilmese, paidalanýǵa arnalmaǵan.**

• Balalardyn qaýıpsizdigi úshin qaptama retinde paidalanılatyn polietilen paketlerin qaraýsyz qaldyrmańyz.

• Sýdy nemese kez kelgen basqa suıyqtyqty jınaý quralyn paidalanýǵa tyıym salynady (dymqyl betterde shańsórǵyshty paidalanbańyz).

• Qurylǵyny tasymaldaý úshin tutqany ustaý arqyly ǵana tasymaldaýǵa bolady. Qurylǵyny tasymaldaý úshin jelilik symdy paidalanbańyz.

- Jelilik symdy oraý kezinde symdy qolyňyzben ustaňyz, jelilik shtepseldiň eden betine soğylýyna jol bermeňiz.
- Qurylgynyň Shygýs saňylaýyn qanda da bir zattarmen jabýga tyym salynady.
- Eger onyň saňylaýlarynyň kez kelgeni bitelip qalsa, qurylgyny qosýga tyym salynady.
- Shashtyň, kimniň erkin iýli elementleriniň, saýsaqtardyň nemese deneniň basqa bólikleriniň qurylgynyň aýa kiretin tesikleriniň janynda bolmaýyn qadağalaňyz.
- Qurylgyny paidalanýga tyym salynady, eger:
 - qap shaň jinağysh ornatyлмаған nemese durys ornatyлмаған;
 - kiris jáne shygýs súzgileri ornatyлмаған.
- Jetkizilimge kiretin kerek-jaraqtar men qondyrmalarydý gána paidalanýňyz.
- Úi janýarlaryn tazalaý úshin shaňsorğyshty paidalanbaňyz.

Nazar aýdaryňyz! Balalarğa polietilen pakettermen nemese plenkamen oinaýga ruqsat bermeňiz.

TUNSHYGY QAYPI!

- Jelilik symdy jáne jelilik symnyň ashasyn oqshaýlaýdyň zaqymdalýyn mezigil-mezgil tekserip otyryňyz.
 - Jelilik shtepseldiň nemese jelilik symnyň zaqymdanýy bolğan kezde, Eger qurylgý úzilspen jumys istese, sondaı-aq ol qulağannan keiin qurylgyny paidalanýga tyym salynady.
 - Qurylgyny óz betinshe jóndeýge tyym salynady. Eger aqaýlar tabylsa, jaqyn jerdegi qyzmet kórsetý ortalyğyna habarlasýňyz.
 - Zaqymdanýdy boldyrmaý úshin qurylgyny zaýyttyq qaptamada tasymaldaňyz
 - Qurylgyny balalar men múgedekterdiň qoly jetpeitin salqyn, qurğaq jerde saqtaňyz.
- QURYLGY TEK TURGYN ÚI-JAILARDA TURMYSTYQ PAIDALANYGA ARNALGAN. QURALDY ÖNDIRISTIK AIMAQTARDA JÁNE JUMYS ÚI-JAILARYNDA KOMERSIALYQ PAIDALANYGA JÁNE PAIDALANYGA, SONDAI-AQ QUNDY QOQYSTAR DY JINAÝGA TYIYM SALYNADY.**

QURYLGYNYŇ SIPATTAMASY

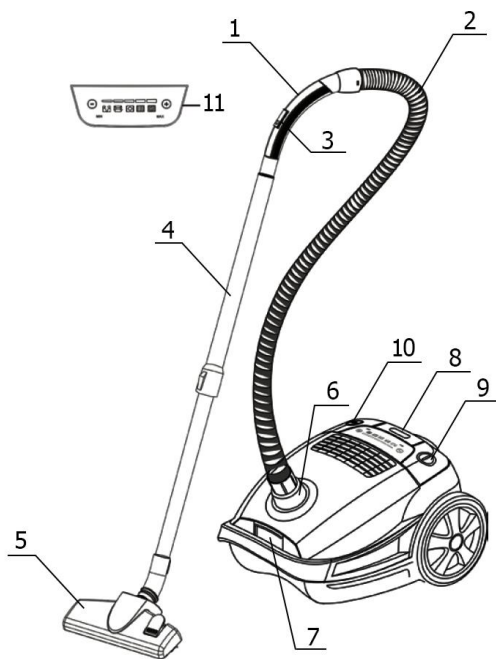

1. Ustaý
2. Shlang
3. Aýa ağynynyň rettegishi
4. Teleskopialyq tútik
5. Eden/kilem shetkasy
6. Bailanystyrýshy mýfta
7. Aldyňgy qaqpagy ashatyn túime
8. Sómkeni toltyrý indikatory
9. "Qosý / óshirý" túimesi
10. Symdy oraý túimesi
11. Qýat rettegishi

JUMYSQA DAIYNDYQ

Qurylǵyny tómen temperatýrada tasymaldaǵannan nemese saqtaǵannan keiin ony bóhme temperatýrasynda kem degende úsh saǵat ustańyz.

- Qurylǵyny qaptamadan alyńyz, onyń jumysyna kedergi keltiretin japsyrmalardy alyp tastańyz.
- Qurylǵynyń tutastyǵyn tekserińiz, eger zaqym bolsa, ony paidalanbańyz.
- Qurylǵynyń jumys kerneyi elektr jelisiniń kerneyine saikes keletinine kóz jetkizińiz.
- Qurylǵynyń korpýsyn jumsaq, sál dymqyl shúberekpen súrtińiz, sodan keiin qurǵatyńyz.

JUMYS TÁRTIBI

SHAÑSORǴYSHTY JINAY

Ikemdi shlangty qosy jáne alý

- Ikemdi shlangty bekity úshin myftadaǵy túmeni basyp, shlangty shañsorǵyshtyń kirisine salyńyz (6).
- Ikemdi shlangty ajyraty úshin qýat rozetkasynan shtepseldi alyńyz. Myftadaǵy túmeni basyp, tútikti aya qabyldaý kanalynan shyǵaryńyz (6).

Teleskopialyq tútik pen saptamalardy qosy



Bekitińiz
tutqaǵa qubyr



Retteńiz
qubyrdyń uzyndyǵy

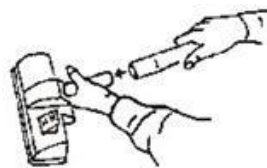

Qajetti bekitińiz
qubyrǵa arnalǵan saptama

SHAÑSORǴYSHTYŇ JUMYSYN BASTAY

1. Jumysty bastamas buryn, jelilik symdy qajetti uzyndyqqa tartyp, shtepseldi rozetkaǵa salyńyz. Symdaǵy sary belgi kabeldiń tamasha uzyndyǵyn kórsetedi. Symdy qyzyl belgiden ári qara tartpańyz. Jelilik symdy oraý úshin qaýypsizdik maqsatynda symdy qolyńyzben ustap, oraý túmesin basyńyz.
2. Shañsorǵyshty qosy jáne óshirý "qosy/óshirý" batyrmasyn basy arqyly júzege asyrylady.
3. Elektrondyq qýat retteý taqtasyndaǵy (11) "MIN"/"MAX" túmelerin basy arqyly sorý qýatyn retteýge bolady.

SAPTAMALARDY PAIDALANÝ

Eki pozisialy eden/kilem shetkasy

- Qylqalamdaǵy qosqshty qajetti "eden/kilem" kúiine ornatyńyz (tazalaý júrgiziletin bet túrine bailanysty).

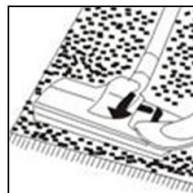
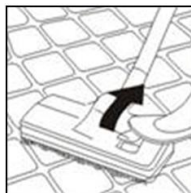

Sańylaýly saptama 2v1

- 2v1 Sańylaýly saptamasy: radiatorlardy, sańylaýlardy, burshtardy nemese divan jastyqtary arasyndaǵy keńistikti tazalaýǵa / jihaz betinen shañ jinaýǵa, perdelerdi, sórelerdi, kitaptardy, shamdardy jáne basqa interer zattaryn tazalaýǵa arnalǵan.

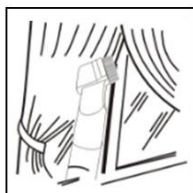
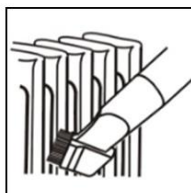

QURYLǴYǴA KÚTIM JASAY

Sizdiń shańsorǵyshnyzda 2 túrli súzgi bar:

1) kiris kóbiq súzgisi;

2) Shyǵys tiimdiligi joǵary HEPA súzgisi.

Bul súzgilerniń árqaıysy kútimdi jáne yaqtyly aýystyrydy qajet etedi.

KÓBIK SÚZGISINE KÚTIM JASAY

Súzgini tazalaý shańsorǵyshty ár qoldanǵannan keiin júrgizilýi kerek. Shańdy ketirý úshin súzgini shaiqańyz. Shańsorǵyshty paidalanýdyń ortasha qarqyndylyǵymen (aptasyna 2-3 ret 15-20 minýt) súzgini ár 6 ai saıyn aýystyryńyz.

HEPA SÚZGISINE KÚTIM JASAY

HEPA súzgisin tazalaý shańsorǵyshty ár qoldanǵannan keiin jasalýy kerek. Súzgini shańnan tazartý kerek. Sonymen qatar, aıyna bir ret ortasha paidalaný qarqyndylyǵymen ony kúshti aya aǵynymen úrley kerek.

Nazar aýdaryńyz! Elektr qozǵaltqyshynyn buzylýyn boldyrmaý úshin HEPA súzgisin sýlamańyz. HEPA súzgilernin ortasha paidalaný qarqyndylyǵymen 6 aida bir ret aýystyry usynylady.

Nazar aýdaryńyz!

- Ornатылған сүзгилерсіз шаńсорǵyshty qospańyz, bul elektr qozǵaltqyshyn isten shyǵarýy múmkin.
- Súzgilerni mashinada jýǵǵa nemese keptirýge bolmaidy.

SHAÑ JINAǴYSH QAPTY TAZALAY

1. Qurylǵyny ajyratyp, shlangty ajyratıńyz.

2. Shlangty alyp tastaǵannan keiin (7) túimesin basyp, joǵary qarai tartyp, aldyńǵy qaqpatty ashyp, shañ jinaǵyshty alyńyz.

3. Shañ jinaǵysh qapshyqtaǵy qoqys pen shańdy ketirińiz.

Nazar aýdaryńyz! Ár tazalaýdan keiin shañ jinaǵysh pen súzgilerni tazalaý qajet. Áıtpese, bul qýattyń tómendeýine jáne qurylǵynyn isten shyǵýyna ákeledi. Jańa shańsorǵyshqa kútim jasaıdyń osy erejelerin saqtaıdy usynamyz, bul sizdiń jańa shańsorǵyshtyń joǵary sorý qýatyn jáne sapaly jumysyn saqtaıdy. Bul sondaı-aq tegin kepildik qyzmetiniń sharty bolyp tabylady.

QORSHAǴAN ORTANY QORǴAY, QURALDY KÁDEGE JARATY

QORSHAǴAN ORTANY QORǴAY

Qaptama, qurylǵynyn ózi qaita paidalanýǵa bolatyn materialdardan jasalǵan. Múmkindiginshе, qaita óńdeý kezinde olardy qaita paidalanılǵan materialdarǵa arnalǵan konteınerge tastańyz.

ÓNIMDI KÁDEGE JARATY

Ónimniń qyzmet etý merzimi aiaqtalǵannan keiin ony qarapaimy turmystyq qoqyspen birge tastaıǵa bolmaidy. Onyn ornyna, ol federaldy nemese jergilikti zańdarǵa saıkes keiinnen qaita óńdeý jáne joı úshin elektr jáne elektrondy jabdyqtardy tiisti qabyldaı pýnktine kádege jaratýǵa tapsyrylady. Osy ónimdi durys kádege jaratıdy qamtamasyz ete otyryp, siz tabıǵı resýrstarıdy únemdeýge kómektesesiz jáne durys emdelmegen jaǵdaıda qorshaǵan ortaǵa jáne adamdardyń densaýlyǵyna zıan keltirmeýge kómektesesiz. Bul ónimdi qabyldaı jáne kádege jaratı oryndary týraly tolyǵyraq aqparatty jergilikti mýnısipaldy organdardan nemese turmystyq qoqystardy shyǵaratyn kásiporynнан alyǵa bolady.

КЕПІЛДІК ҚЫЗМЕТ КӨРСЕТУ ШАРТТАРЫ

- Кепілдік мерзімі тауарды тұтынушыға берген күннен бастап 12 айды құрайды.
- Кепілдік жөндеу кепілдік талонында көрсетілген уәкілетті сервистік орталықтарда жүргізіледі.

- Кепілдік шарттары бұйымды иесіне мерзімді техникалық қызмет көрсетуді, орнатуды және баптауды көздемейді, сондай-ақ бұйымның табиғи тозуына қолданылмайды.
- Тұтынушы қауіпсіз пайдалану және сақтау ережелерін сақтауға міндетті.
- Техникалық қызмет көрсету мен жөндеуден келесі жағдайларда бас тартылуы мүмкін:
 - арнайы қосылуды қажет ететін құрылғы дұрыс орнатылмаған жағдайда;
 - механикалық зақымданулар, пломбалардың сақталуы бұзылған жағдайда;
 - өз бетінше жөндеу белгілері, сондай-ақ бұйымды дұрыс пайдаланбау нәтижесінде Туындаған ақаулар;
 - үй жануарларының, кеміргіштердің немесе тұрмыстық жәндіктердің зақымдануы болған кезде;
 - құрылғының ішіне бөгде заттар, заттар, жәндіктер кірген кезде;
 - дүлей зілзалалардан (найзағай, өрт, су тасқыны және т. б.) немесе бөгде адамдардың әрекеттерінен туындаған зақым болған кезде;
 - аспаптың техникалық деректеріне сәйкес келмейтін параметрлері бар аспапты электр желілеріне қосудан туындаған зақым болған кезде;
 - өнімді коммерциялық мақсатта пайдалану нәтижесінде бөлшектердің тозуы жоғарылаған кезде.
- Кепілдік шығын материалдарына, аксессуарларға қолданылмайды. Өндіруші сатып алушыға алдын-ала ескертусіз тауардың конфигурациясы мен сыртқы түрін өзгерту құқығын өзіне қалдырады.



Құрылғының қызмет ету мерзімі: 5 жыл.

ЖИНАҚТАУ

1. Shańsorǵysh	1 dana.
2. Shań jınaǵa arnalǵan qap Mata	1 dana.
3. Qaǵaz shań jinaityn qap	1 dana.
4. Shlang	1 dana.
5. Teleskopialyq tútik	1 dana.
6. Eki jaqty shetka	1 dana.
7. Sańylyly saptama 2v1	1 dana.
8. Kiris kóvik súzgisi	1 dana.
9. Shyǵy Nera súzgisi	1 dana.
10. Paldalaný jónindegi Nusqaýlyq	1 dana.
11. Kepildik talony	1 dana.

ТЕХНИКАЛЫҚ СИПАТТАМАЛАРЫ

Номиналды қуат	2000 Вт
Максималды қуат	2400 Вт
Максималды сору қуаты	480 Вт
Электр желісінің параметрлері	220-240 В, ~50/60 Гц
Желілік сымның ұзындығы	5 м
Шаң жинағыш контейнердің көлемі	4 л

Назар аударыңыз! Өнімді үнемі жетілдіру нәтижесінде өндіруші дизайнға, жиынтықтауға және техникалық сипаттамаларға өзгерістер енгізу құқығын сақтайды.

Өндіруші: Ningbo Oxen Import And Export Co., Ltd. **Мекен-жайы:** No.157 , Room 2313 Chenmao West Road,Zhonggongmiao Street, Yinzhou distric, Ningbo city, P.R China (Китай).

Импорттаушы: ООО «Сакура Электроникс Групп» **Заңды мекен-жайы:** 630088, Российская Федерация, г.Новосибирск, Северный проезд, 24а. Тел.: +7 (383) 210-54-30.

www.sakura-dt.com

№ партияның: 25S4039

Шығарылған күні: 08/2025

ҚХР-да жасалған

