



## РУКОВОДСТВО ПО ЭКСПЛУАТАЦИИ PAIDALANÝ JÓNINDEGI NUSQAÝLYQ

КОФЕВАРКА ЭЛЕКТРИЧЕСКАЯ  
JARTYLAI ELEKTR KOFEQAINATQYSH  
Артикул / Мақала: SA-6123



- Кофеварка рожкового типа
- Сенсорный дисплей
- Приготовление из молотого кофе
- Мощность 1050Вт
- Объем: 1,3л
- Рабочее давление: 20 Бар
- Рожок с фильтром из нержавеющей стали
- Возможность приготовления 2 чашек кофе одновременно
- Приготовление эспрессо и капучино
- Ложка с уплотнителем в комплекте
- Karob túrindegi kofeqainatqysh
- Sensorlyq displei
- Untaqtalğan kofemen daıyndaý
- Qýaty 1050 Vt
- Kólemi: 1,3 l
- Jumys qysymy: 20 Bar
- Tot baspartyn bolattan jasalğan súzgi konýsy
- ir ýaqytta 2 kese kofe daıyndaý mümkindigi
- Espresso men kapúchino jasaý
- Jinaqta tygýzdağyshy bar qasyq

## РУССКИЙ

Благодарим Вас за выбор торговой марки SAKURA. Надеемся, что приобретённый Вами прибор станет незаменимым помощником на кухне. Чтобы он прослужил Вам долго, пожалуйста, перед первым использованием внимательно ознакомьтесь с руководством по эксплуатации.

### ОПИСАНИЕ ПРИБОРА

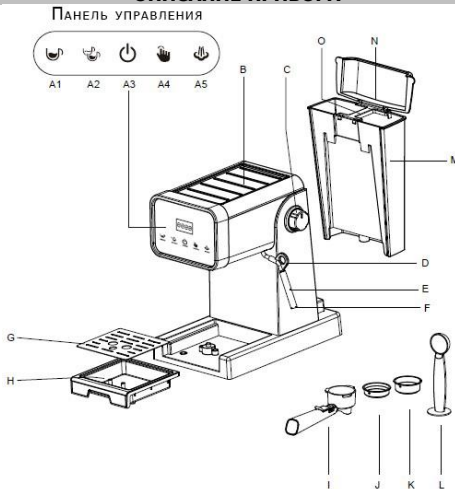

A1 – Кнопка приготовления 1 чашки кофе ☕

A2 – Кнопка приготовления 2х чашек кофе ☕

A3 – Кнопка Включение/выключение ⏻

A4 – Кнопка ручного режима 🖐

A5 – Кнопка подачи пара 🖐

B – Панель для подогрева и хранения чашек

C – Регулятор мощности подачи пара

D – Держатель трубки подачи пара

E – Трубка подачи пара (капучинатор)

F – Насадка панарелло для взбивания молока

G – Крышка-решетка поддона для капель

H – Поддон для капель

I – Держатель фильтра (рожок)

J – Сетчатый фильтр на 1 порцию кофе

K – Сетчатый фильтр на 2 порции кофе

L – Мерная ложка с уплотнителем

M – Резервуар для воды

N – Крышка резервуара для воды

O – Ручка резервуара для воды

## НАЗНАЧЕНИЕ ПРИБОРА

Кофеварка рожковая электрическая предназначена для приготовления кофе в домашних условиях из **молотых кофейных зерен**.

## МЕРЫ ПРЕДОСТОРОЖНОСТИ

- Прибор предназначен исключительно для **бытового использования**. Не используйте его вне дома и на открытом воздухе.

• Перед подключением устройства внимательно прочитайте инструкцию по эксплуатации, соблюдайте все меры безопасности и рекомендации по эксплуатации прибора, приведенные в данном руководстве.

- Не допускается включение прибора в сеть, параметры которой не соответствуют указанной в технических характеристиках (220-240 В ~50/60 Гц). Это может стать причиной возгорания или повреждения электрическим током.
- Не оставляйте включенное устройство без присмотра.
- Следите за тем, чтобы шнур питания не касался острых кромок и горячих поверхностей.
- Во избежание поражения электрическим током и возгорания не погружайте прибор в воду или другие жидкости. Если это произошло, не беритесь за изделие, немедленно отключите его от электросети и обратитесь в сервисный центр для проверки.
- Не используйте прибор с поврежденным шнуром питания и/или вилкой. Не пытайтесь также самостоятельно отремонтировать устройство. При неполадках или для замены принадлежностей обращайтесь в авторизованный сервисный центр.
- **Прибор не предназначен для использования лицами (включая детей) с пониженными физическими, сенсорными или умственными способностями или при отсутствии у них жизненного опыта или знаний, если они не находятся под присмотром или не проинструктированы об использовании прибором лицом, ответственным за их безопасность. Дети должны находиться под присмотром для недопущения игр с прибором.**
- Не располагайте прибор вблизи источников тепла, а также вблизи легковоспламеняющихся или деформирующихся от воздействия температуры предметов и веществ.
- Выключайте устройство из розетки после использования, а также перед чисткой. Перед проведением чистки или иных действий по уходу дайте устройству остыть.
- Не ставьте прибор на другие электроприборы.

- При переноске держите корпус обеими руками.

- **Внимание!** Запрещается отсоединять рожок во время приготовления кофе. Дождитесь окончания процесса и подождите не менее 10 секунд. При отсоединении рожка будьте осторожны, чтобы не обжечься, так как металлические части остаются очень горячими после приготовления. Берите рожок только за ручку.

- Всегда отключайте устройство от электросети перед очисткой или если Вы его не используете.
- Приготовленный кофе очень горячий. Будьте осторожны, чтобы не пролить его и не обжечься.
- Будьте осторожны, чтобы не ожечься паром, который выходит из насадки для капучино.
- Не следует ставить кофеварку вблизи стен и мебели, так как горячий пар может испортить их поверхность.

- Запрещается включать кофеварку, если в резервуаре нет воды.

- При обнаружении неисправности прибора, необходимо обратиться в соответствующий сервисный центр. Не используйте прибор с неисправными частями и не пытайтесь самостоятельно ее отремонтировать.

### ПОДГОТОВКА К РАБОТЕ

- Очистите кофеварку перед первым использованием: протрите корпус влажной тканью, а затем высушите насухо; вымойте все съемные детали мягким моющим средством, затем просушите.
- Подключите прибор к сети. Налейте воду в резервуар для воды.

**Используйте только холодную воду.**



- **Перед первым приготовлением кофе проведите 2-3 рабочих цикла с водой (без кофе).**

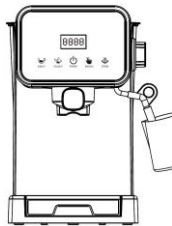

- Промойте трубку подачи пара и горячей воды. Поместите высокую кружку под насадку панарелло.



- Медленно поверните регулятор мощности подачи пара против часовой стрелки до отметки  пока не потечет вода. Удерживайте регулятор в таком положении не менее 30 сек.
- Переведите регулятор в положение «0»

**Примечание!** Кофеварка переходит в спящий режим через 29 минут, если она включена, но ни один режим не использовался. Нажмите любую кнопку для возврата в режим ожидания.

## РАБОТА ПРИБОРА

### ПРИГОТОВЛЕНИЕ ЭСПРЕССО

- **Перед тем, как заполнять резервуар для воды, убедитесь, что прибор отключен от электросети.**
- **Запрещено включать кофеварку без установленного резервуара для воды или с пустым резервуаром.**

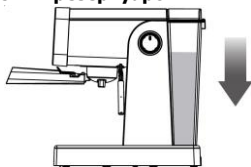
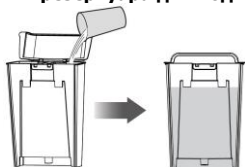

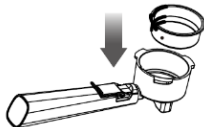

- Откройте резервуар для воды, наполните его холодной водой (максимальный объем 1,3л.) и закройте обратно.
- Установите резервуар для воды в кофеварку вертикально, так чтобы пазы резервуара совпали с направляющими корпуса кофеварки. Прижмите резервуар для воды вниз плотно до упора.
- Установите фильтр на необходимое количество порций в рожок.

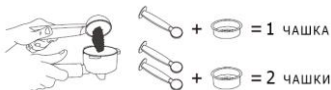

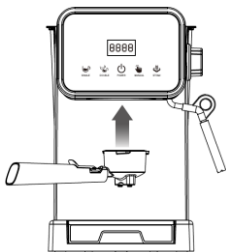

- С помощью мерной ложки насыпьте кофе.



- Вставьте рожок в кофеварку, совместив ручку с отметкой .
- Поставьте 1 или 2 чашки на решетку поддона для капель.
- Убедитесь, что отверстия фильтра находятся под чашками.
- Убедитесь, что регулятор подачи пара стоит в положении «0».
- Включите вилку в розетку.



- Нажмите и удерживайте кнопку  «ВКЛ/ВЫКЛ» в течение 2х сек., включится индикатор работы всех кнопок.
- Кофеварка перешла в режим ожидания.
- Выберите нужный режим приготовления. Кнопка с включенным режимом начнет мигать.

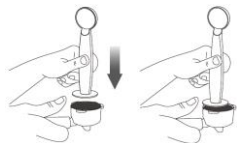

- Разровняйте и слегка утрамбуйте его уплотнителем (но не спрессовывайте).

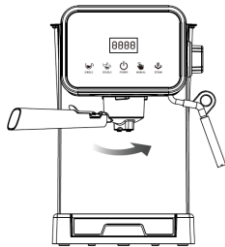

- Затем поверните против часовой стрелки, чтобы ручка совпала с отметкой .

- 
- Прямоугольник с пунктирными линиями начнет заполняться. Начнется подогрев воды. Когда прямоугольник заполнится, на экране отобразится температура воды 92°C. Нагрев воды завершен.



- 1 ☕ или 2 ☕ чашки.
- Ручной режим ☞ позволяет получить желаемый объем кофе. Нажмите один раз, чтобы включить, нажмите еще раз, чтобы остановить.

**Внимание!** В комплекте два сетчатых фильтры на 1 и 2 порции кофе. Фильтр для одной порции для режима ☕, фильтр для двух порций для режима ☕☕.

- Подача воды внутри кофеварки сопровождается **звуком работы помпы**, который сначала может быть очень громким, затем через несколько секунд становится тише.
- При остановке приготовления кофе, происходит сброс давления, и остатки горячей воды сливаются в поддон.

**Внимание!** Не прикасайтесь к металлическим частям кофеварки во время приготовления, они горячие! Также из трубки капучинатора может выходить горячий пар, будьте осторожны!

- После окончания приготовления, выключите кофеварку, для этого нажмите и удерживайте кнопку ⏻ «ВКЛ/ВЫКЛ» в течение 2х сек. Если вы не собираетесь делать кофе в ближайшее время, собираетесь очищать кофеварку или наполнять резервуар водой – всегда выключайте вилку из розетки.
- Очистить и промыть фильтр, можно без извлечения из рожка. Для этого закрепите его в рожке с помощью фиксатора.

**Внимание!** Не пытайтесь вынимать рожок во время работы прибора и не открывайте крышу резервуара для воды. Это приведет к ожогам!

**Не оставляйте кофеварку без присмотра во время приготовления!**

### Советы по приготовлению эспрессо

- Используйте молотый кофе, предназначенный для кофеварок «эспрессо».

- Слегка утрамбовывайте кофе в фильтр, но не прессуйте его.
- Крепость и вкус кофе зависят от качества и помола кофейных зерен. Если кофе плохо выходит из фильтра и звук помпы слишком тихий, значит, кофе слишком мелкого помола или слишком сильно утрамбован.



## ПРИГОТОВЛЕНИЕ КАПУЧИНО

- Для приготовления капучино используйте кофе эспрессо с добавлением пены из молока.
- Налейте в высокую кружку холодное молоко, не забывая, что объем пены будет примерно в 3 раза больше объема молока, т.е. наливать рекомендуется не более 1/3 кружки или менее этого объема.
- Рекомендуется использовать кружку с диаметром не менее чем 70мм.
- Приготовьте эспрессо, как описано выше.
- Убедитесь, что регулятор подачи пара стоит в положении «0».
- Нажмите кнопку  на панели управления, чтобы начать нагрев воды (дождитесь, пока прямоугольник с пунктирными линиями закончит заполняться).

**Примечание!** Во время нагрева воды, индикатор кнопки подачи пара  будет мигать. После завершения нагрева, индикатор загорится непрерывно.

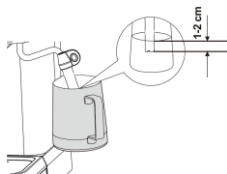
- Возьмите кружку с молоком и погрузите насадку капучинатора минимум на 1 см в молоко.



- После этого поверните регулятор подачи пара в положение  / . Выходящий пар начнет вспенивать молоко. Двигайте кружку вверх и вниз для улучшения эффекта.

**Совет:** Вспенивайте молоко на протяжении примерно 10-15сек.

- После образования достаточного количества пены переведите регулятор в положение «0» и нажмите кнопку подачи пара  на панели управления для отключения режима. Все индикаторы загорятся непрерывно. Устройство перейдет в режим ожидания.
- Переложите пенку в приготовленный кофе.

**Внимание!** Не касайтесь трубки подачи пара и не подносите к ней руки, чтобы не обжечься!

**Совет:** Может потребоваться некоторое время и несколько тренировок, чтобы приспособиться к работе капучинатора и получать хорошую пенку. Вы можете попробовать использовать **специальное молоко для капучино**, которое продается в магазинах – оно обработано для более легкого вспенивания. Не забывайте, что посуда для молока должна быть высокой, что позволит более качественно взбить молоко.

**Внимание!** Использование функции пара перегревает устройство. В это время, при нажатии на кнопку  или  или , выбранный режим приготовления начнет быстро мигать, кофе не готовится. Выключите кофеварку хотя бы на 10 минут, чтобы она остыла. Так же можно выпустить пар в пустую кружку  /  для снижения температуры.

## РЕЖИМ ГОРЯЧЕЙ ВОДЫ

Режим подачи горячей воды используется для того, чтобы подогреть чашку или остудить кофеварку.

- Дождитесь, когда устройство наберет рабочую температуру и перейдет в режим ожидания.
- Поверните регулятор подачи пара в положение .
- Из насадки капучинатора польется горячая вода.
- Для выключения режима, переведите регулятор в положение «0».

**По окончании работы не забудьте нажать и удерживать кнопку  «ВКЛ/ВЫКЛ» в течение 2х сек. и отключить прибор из электросети.**

## УХОД И ХРАНЕНИЕ

- **Внимание!** Убедитесь в том, что прибор выключен из розетки перед чисткой. Для защиты от поражения электрическим током, не погружайте шнур, вилку или устройство в воду или другие жидкости.
- После окончания работы выньте вилку кабеля из розетки.
- Рекомендуется ежедневно прочищать капучинатор, включая режим подачи пара на 2 минуты, пар при этом должен подаваться в пустую кружку. После этого кофеварка должна остыть в течение 10-15 минут.

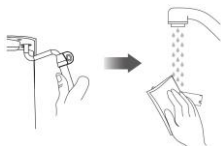

- **Сразу после приготовления пенки снимите насадку панарелло и промойте ее под теплой водой** (будьте осторожны, чтобы не обжечься!).



- **Тщательно протрите трубку капучинатора влажной губкой.** Регулярно очищайте трубку капучинатора иглой, для предотвращения закупориваний.



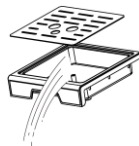

- После каждого приготовления извлекайте и тщательно промывайте фильтр для кофе под струей воды. Если фильтр засорился мелкими частицами кофе, используйте для очистки щетку с токой щетиной.
- Периодически промывайте резервуар для воды губкой с мягким моющим средством.
- Корпус прибора погружать в воду запрещено, его можно только протирать влажной тканью.
- После очистки протрите прибор и его части насухо.
- Храните кофеварку в сухом прохладном месте.







- Поддон для капель нужно снять и промыть под водой.

## УДАЛЕНИЕ НАКИПИ

По достижении 500 циклов работы устройства (включая режим подачи горячей воды и пара), при включении кофеварки, индикаторы четырех кнопок начнут мигать одновременно 5 раз. Так кофемашина сообщает о необходимости очистки от накипи.



**Примечание!** Чтобы отключить напоминание, в режиме ожидания, нажмите и удерживайте кнопки ,  и  в течение 3х секунд. Индикаторы четырех кнопок начнут мигать 3 раза одновременно, и машина начнет подсчет новых 500 циклов.

**Внимание!** Напоминание будет появляться снова при каждом включении устройства, если не произвести удаление накипи или запустить новый цикл.

- Для того чтобы прибор прослужил Вам долго, очищайте кофеварку от накипи специальными средствами для очистки кофеварок или раствором лимонной кислоты.
- Разведите около 1 л 2-3%-ного раствора лимонной кислоты, залейте ее в емкость для воды.
- Вставьте фильтр в рожок БЕЗ кофе, установите его на кофеварке.
- Поставьте подходящую чашку на решетку поддона.
- Включите кофеварку и нажмите кнопку  или  режима. Затем оставьте кофеварку на 5-10 минут остывать в выключенном виде.
- После этого убедитесь, что раствора лимонной кислоты достаточно, включите кофеварку, запустите режим горячей воды (воду лучше спускать в подходящую емкость или кружку). Вода должна выходить в течение 1-1,5 минут. Затем выключите кофеварку и дайте ей остыть в течение 5-10 минут.
- Повторите очистку 2-3 раза, доливая раствор для очистки при необходимости.
- После этого промойте резервуар для воды проточной водой налейте в него чистую воду, включите  или  режим. Затем включите режим горячей воды в течение 1 минуты. Повторите операцию 2-3 раза с перерывами, чтобы прибор не перегревался.

### НЕИСПРАВНОСТИ И СПОСОБЫ ИХ УСТРАНЕНИЯ

Неисправность	Возможная причина	Устранение
При нажатии на кнопку  все кнопки мигают	Регулятор подачи пара в положении  / 	Верните регулятор подачи пара в положение «0».
При нажатии на кнопку  или  или  все кнопки мигают	Регулятор подачи пара в положении  / 	Верните регулятор подачи пара в положение «0».
При нажатии на кнопку  или  или  , выбранный режим приготовления быстро мигает, кофе не готовится	Кофеварка перегрета	Кофеварка должна остыть. Подождите некоторое время или воспользуйтесь регулятором подачи пара  /  для снижения температуры.

При нажатии на кнопку  или  индикаторы режимов мигают по очереди	Неисправен датчик температуры или нагревательный элемент	Обратитесь в авторизованный сервисный центр за консультацией или ремонтом.
Кофемашина не включается	Силовой кабель не плотно подключен к электросети	Подключите устройство к электросети должным образом. Если не помогло, обратитесь в авторизованный сервисный центр
Пар не взбивает молоко	Индикатор кнопки подачи пара не горит непрерывно	Дождитесь, когда индикатор кнопки подачи пара будет гореть непрерывно, можно использовать функцию подачи пара
	Емкость для взбития неподходящего размера	Используйте узкую высокую посуду для молока
	Вы использовали теплое или обезжиренное молоко	Используйте холодное молоко, оптимальная жирность 3-6%
	Загрязнена трубка капучинатора	Прочистите трубку капучинатора, как описано в пункте «Очистка»

### УСЛОВИЯ ГАРАНТИЙНОГО ОБСЛУЖИВАНИЯ

- Гарантийный срок составляет 12 месяцев со дня передачи товара Потребителю.
- Гарантийный ремонт производится в авторизованных сервисных центрах, указанных в гарантийном талоне.
- Условия гарантии не предусматривают периодическое техническое обслуживание, установку и настройку изделия у владельца, а также не распространяется на естественный износ изделия.
- Потребитель обязан соблюдать правила безопасной эксплуатации и хранения.
- В обслуживании и ремонте может быть отказано в следующих случаях:

- при неправильной установке прибора, требующего специального подключения;
  - при наличии механических повреждений, нарушении сохранности пломб;
  - признаках самостоятельного ремонта, а также неисправностях, возникших в результате неправильной эксплуатации изделия;
  - при наличии повреждений, вызванных домашними животными, грызунами или бытовыми насекомыми;
  - при попадании внутрь прибора посторонних предметов, веществ, насекомых;
  - при наличии повреждений, вызванных стихийными бедствиями (молния, пожар, наводнение и т.п.) или действиями посторонних лиц;
  - при наличии повреждений, вызванных подключением прибора к электросетям с параметрами, не соответствующими техническим данным прибора;
  - при повышенном износе деталей в результате использования изделия в коммерческих целях.
- Гарантия не распространяется на расходные материалы, аксессуары.



Производитель оставляет за собой право изменения комплектации и внешнего вида товара без предварительного уведомления Покупателя.

**Срок службы прибора: 5 лет.**

#### КОМПЛЕКАЦИЯ

1. Кофеварка	1 шт.
2. Мерная ложка с уплотнителем	1 шт.
3. Руководство по эксплуатации	1 шт.
4. Гарантийный талон	1 шт.

#### ТЕХНИЧЕСКИЕ ХАРАКТЕРИСТИКИ

Номинальная мощность	1050 Вт
Размеры в индивидуальной упаковке	345*331*201 мм
Параметры электросети	220-240 В ~50/60 Гц

**Внимание!** Вследствие постоянного совершенствования продукции производитель сохраняет за собой право на внесение изменений в конструкцию, комплектацию и технические характеристики.

**Производитель:** Ningbo Oxen Import and Export Co., LTD. **Адрес:** No.157, Room 2313 Chenmao West Road, Zhonggongmiao Street, Yinzhou district, Ningbo city, P.R China (Китай).

**Импортер:** ООО «Сакура Электроникс Групп» **Юридический адрес:** 630088, Российская Федерация, г.Новосибирск,Северный проезд,24а. Тел./Факс: +7 (383) 210-54-30.

[www.sakura-dt.com](http://www.sakura-dt.com)

**Партия №:** 24S4114

**Дата изготовления:** 08/2025

**Сделано в КНР**



## QAZAQSHA

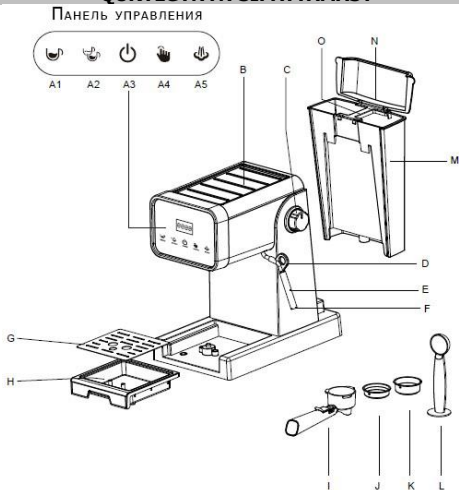

SAKURA brendin tañdaǵanyńyz úshin rahmet. Siz satyp alǵan qurylyǵ as úde taptyrmas kómekshi bolady dep úmittenemiz. Ol sizge uzaq ýaqyt qyzmet etýi úshin, birinshi ret qoldanar aldynda paidalaný jónindegi nusqaýlyqty muqat oqyp shyǵyńyz.

## QURYLǴNYŇ SIPATTAMASY



A1-1 kese kofe daiyndaý túimesi ☺  
A2-túime 2 kese kofe daiyndaý ☺☺  
A3-qosý/óshirý túimesi ⏻

F-sútti shaiqaýǵa arnalǵan  
panarello qondyrmasy  
G-qaqpaq-tamshy naýasynyń torý  
H-tamshy naýasy

A4-qolmen rejim túimesi   
 A5-bý berý túimesi   
 B-shynyaiqaqtardy jlylytýğa jáne  
 saqtaýğa arnalğan Panel  
 C-bý berý qýatyn rettegish  
 D-bý berý tútiginiń ustaǵyshy  
 E-bý berý tútigi (kapýchinator)

I-súzgi ustaǵysh (múiz)  
 J-1 kofe súzgisi  
 Kofeniń 2 porsiasyna arnalğan K-  
 torly súzgi  
 Tyǵyzdaǵyshy bar L-ólsheýish  
 qasyq  
 M-sý ydysy  
 N-sý ydysynyń qaqpaǵy  
 O-sý ydysynyń tutqasy

### QURYLǴNYŇ MAQSATY

Karob elektr kofeqainatqyshy untaqtalǵan kofe dánderinen úide **kofe daiyndaýǵa arnalǵan.**

### SAQTYQ SHARALARY

- Qurylýq tek turmystyq paldalanýǵa arnalǵan. Ony úiden tys jáne ashyp aýada paldalanbańyz.

- Qurylýqny qospas buryn, paldalaný jónindegi nusqaýlyqty muqiat oqyp shyǵyńyz, Osy nusqaýlyqta keltirilgen barlyq qaýipsizdik sharalary men qurylýqny paldalaný boıynsha usynystardy oryndańyz.

- Parametrleri tehnikalyq sıpattamalarda kórsetilgenge saıkes kelmeitin (220-240 V ~50/60 Gs) aspatty jelige qosýǵa jol berilmeidi. Bul órtke nemese elektr togynyń zaqymdalýyna ákelýi múmkin.
- Qurylýqny qaraýsyz qaldyrmańyz.
- Qýat symy ótkir jiekter men ystyq betterge tiip ketpeýin qadaǵalańyz.
- Elektr togynyń soǵyyn jáne órttiń aldyn aly úshin Qurylýqny sýǵa nemese basqa suıyqtyqtarǵa batyrmańyz. Eger bul oryn alsa, ónimdi ustamańyz, ony dereý elektr jelisinen ajyratyńyz jáne tekserý úshin qyzmet kórsetý ortalyǵyna habarlasýńyz.
- Zaqymdalǵan qýat symy jáne / nemese shanyshqysy bar qurylýqny paldalanbańyz. Qurylýqny ózińiz jóndeýge tyrysqańyz. Aqaýlar bolǵan jaǵdaıda nemese kerek-jaraqtardy aýystyry úshin yákieletti qyzmet kórsetý ortalyǵyna habarlasýńyz.
- **Aspap fizikalyq, sensorlyq nemese aqyl-oi qabileti tómen nemese ómirlik tájiribesi nemese bilimi joq adamdar (balalary qosa alǵanda), eger olar baqylaýda bolmasa nemese olardyń qaýipsizdigine jaýpatty adamnyń aspatty paldalaný tyraly nusqaý berilmese, paldalanýǵa arnalmaǵan. Quralmen oıyn oınaýǵa jol bermeý úshin balalar baqylaýda bolýy kerek.**
- Qurylýqny jylý kózderiniń janynda, sonдай-aq tez tutanatyn nemese temperatýranyń áserinen Deformasiаланатын zattar men zattardyń janynda ornalastyрмаńyz.

- Qurylgyny qoldangannan keiin, sonдай-aq tazalamas buryn rozetkadan óshirińiz. Tazalaý nemese basqa kútim áreketterin jasamas buryn, qurylgyny sýtyńyz.
- Qurylgyny basqa elektr qurylgylaryna qoımańyz.
- Tasmaldaý kezinde korpýsty eki qolyńyzben ustańyz.

• **Nazar aýdaryńyz!** Kofe дайндаý kezinde konýsty ajratýǵa tyым salynady. Prosestiń aiaqталýyn kútińiz jáne кем degende 10 sekýnd kútińiz. Múizdi ajratý kezinde kúip qalıdan saq bolyńyz, sebebi metal bólikteri pisirgennen keiin óte ystyq bolyp qalady. Konýsty tek qalam úshin alyńyz.

- Tazalaý aldynda nemese ony paidalanbasańyz, árqashan qurylgyny rozetkadan ajratyńyz.
- Pisirilgen kofe óte ystyq. Ony tógip almaý nemese kúip qalmaý úshin abai bolyńyz.
- Kapýchino saptamasynan shyqqan býmen kúip qalıdan saq bolyńyz.
- Kofeqainatqyshty qabyrgalar men jihazdarǵa jaqyn qoımańyz, ótkeni ystyq bý olardyń betin buzýy múmkin.

• Eger rezervýarda sý bolmasa, kofeqainatqyshty qosýǵa tyым salynady.

- Qurylgynyń aqaýlyǵy anyqtalǵan jaǵdaıda tiisti servis ortalyǵyna habarlasý qajet. Aqaýly bólikteri bar qurylgyny paidalanbańyz jáne ony ózińiz jóndeýge tyryspańyz.

### JUMYSQA DAIYNDYQ

- Kofeqainatqyshty birinshi ret qoldanar aldynda tazalańyz: korpýsty dymqyl shúberekpen súrtińiz, sodan keiin qurǵatyńyz; barlyq alynbaly bólshekterdi jumsaq jýǵysh zatpen jýyńyz, sodan keiin qurǵatyńyz.
- Qurylgyny jelige qosyńyz. Sý ydysyna sý quıyńyz. Tek sýyq sýdy qoldanyńyz.

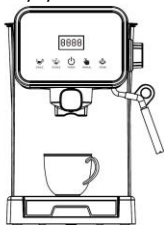

- **Kofeni birinshi ret jasamas buryn sýmen 2-3 jumys siklin ótkizińiz** (kofesiz).

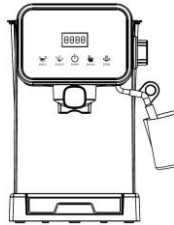

- Bý men ystyq sý qubyrın shaiyńyz. Panarello saptamasynyń astyna biik krýjka qoiyńyz.

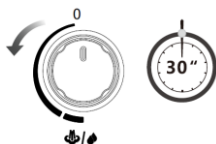

- Bý berý qýatyn rettegishti saǵat tiline qarsy belgige dein balaý burańyz  sý aǵyp ketkenshe. Rettegishti osy kúide kem degende 30 sekýnd ustańyz.
- Rettegishti "0" kúine aýystyryńyz

**Eskertý!** Kofeqainatqysh qosýly bolsa, 29 mınýttan keiin urqy rejimine ótedi, biraq eshqandai rejim qoldanylmady. Kúty rejimine oralý úshin kez kelgen túimeni basyńyz.

## QURYLǴYNYŇ JUMYSY

### ESPRESSO JASAÝ

- Sý ydysyn tolytymas buryn, qurylǵynyń elektr jelisinen ajratylǵanyna kóz jetkizińiz.
- Kofeqainatqyshty ornатылған sý ydysynsyz nemese bos rezervármen qosýǵa tyym salynady.

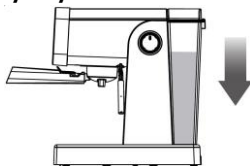
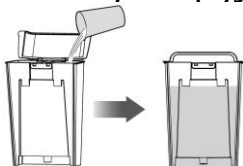

- Sý ydysyn ashyp, ony sýyq sýmen tolyturyńyz (maksimaldy kólemi 1,3 litr) jáne qaitadan jabyńyz.
- Sý ydysyn kofeqainatqyshqa tiginen ornатыңыз, sonda rezervárdyń oıqtary kofeqainatqyshtyń korpýsynyń baǵyttaýshylaryna saıkes keledi. Sý ydysyn tómen qarai myqtap basyńyz.

- Súzgini múiizge qajetti porsia sanyna ornатыңыз.

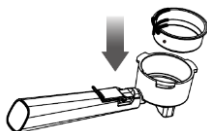

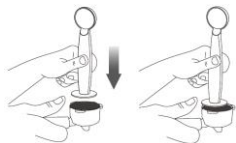
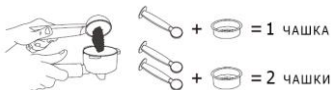

- Ólsheýish qasyqpen kofe quyrýyz.

- Tegisteñiz jáne ony tyǵyздаǵyshpen azdap basyңыз (biraq baspaңыз).

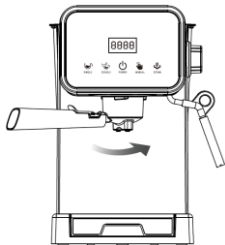
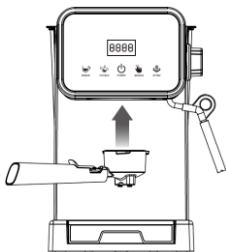

- Tutqany belgimen týralap, końysty kofeqainatqyshqa salyңыз.

- Sodan keiin tutqany belgige saíkestendirý úshin saǵat tiline qarsy buraңыз.

- Tamshy naýasynyń sóresine 1 nemese 2 kese qoyңыз.
- Súzgi tesikteri shynyaiaqtardyń astynda ekenine kóz jetkizińiz.
- Bý berý rettegishiniń "0" kúinde turǵanyna kóz jetkizińiz.
- Shtepseldi rozetkaǵa qosyңыз.



- **QOSY/ÓSHIRÝ** túimesin 2 sekýnd basyp turyңыз. barlyq túimelerdiń jumys indikatory qosylady.

- Núkteli syzyqtary bar tiktórtburysh tolturyla bastaidy. Sýdy jylyty bastalady. Tiktórtburysh tolǵan kezde ekranda sýdyń temperaturasy 92°C bolady.

- Kofeqainatqysh kúty rejimine ótti.
- Qajetti pisiry rejimin tańdaңыз. Rejimi qosylǵan túime jypylyqta bastaidy.





ВРЕМЯ ПРИГОТОВЛЕНИЯ:  
16 СЕК





ВРЕМЯ ПРИГОТОВЛЕНИЯ:  
28 СЕК



ВРЕМЯ ПРИГОТОВЛЕНИЯ:  
120 СЕК

- 1  немесе 2  қолмен режим  кофениң қажетті көлемін алыға мүмкіндік береді. Қосы үшін бір рет басыңыз, тоқтаты үшін тағы бір рет басыңыз.

**Nazar aýdaryңыз!** Jyntyqta eki tor bar súzgilер кофениң 1 jáне 2 porsiasyna арналған. Режим үшін бір porsia súzgisі , режим үшін екі porsia súzgisі .

- Kofeqainatqyshtyń ishindegi sýmen qamtamasyz etý sorgýnyń **dybysymen birge júredi**, ol aldyмен óте qatty bolýy múmkin, sodan keiin birneshe sekýndtan keiin tynysh bolady.
- Kofe дайндаýdy тоқтатқан kezde qysym bosatylyp, ystyq sýdyń qaldyqtary tabaға quyлады.

**Nazar aýdaryңыз!** Pisirý kezinde kofeqainatqyshtyń metal bólikterin ustamaңыз, olar ystyq! Sondai-aq, kapýchinator tútiginen ystyq bý shyǵýy múmkin, abai bolyңыз!

- Pisirý aiaqталǵаннан keiin kofeqainatqyshty óshirińiz, ol úshin  "Qosý/Óshirý" túimesin 2h sekýnd basyp turyңыз. Eger siz jaqyn arada kofe jasamasaңыз, kofeqainatqyshty tazalaǵыңыз kelse немесе rezervardy sýmen toltyrǵыңыз kelse – árqashan rozetkadan shtepseldi óshirińiz.
- Súzgini tazalaңыз jáне shaiңыз, ony múizden shyǵarmai-aq alyға bolady. Muny isteý úshin ony múizge bekitkishpen bekitińiz.

**Nazar aýdaryңыз!** Qurylǵy jumys istep turǵan kezde múizdi alyp tastaýǵa tyrysparaңыз jáне sý ydysynyń qaqpаǵyn ashparaңыз. Bul kúikke ákeledi!

**Pisirý kezinde kofeqainatqyshty qaraýsyz qaldyrmaңыз!**

### Espresso jasaý boıynsha keñester

- Espresso jasaýshylarǵa арналған untaqталған kofeni qoldаныңыз.
- Kofeni súzgige azdap basyңыз, biraq ony basparaңыз.

- Kofeniń beriktigi men dámi kofe dánderiniń sapasy men untaqtalýyna bailanysty. Eger kofe súzgiden jaqsy shyqpasa jáne sorgýnyń dybysy tym tynysh bolsa, onda kofe tym usaq untaqtalǵan nemese tym qatty tyǵyzdalǵan.

## KAPÝCHINO DAIYNDAÝ

- Kapýchino jasaý úshin sút kóbigi qosylǵan espresso kofesin qoldanyńyz.
- Joǵary krýjkaǵa sýyq sútti qııyńyz, kóbik kólemi sút kóleminen shamamen 3 ese kóp bolatynyn umytpańyz, iaǵnı krýjkanyń 1/3 bóliginen nemese odan az mólsherde qııy usynylady.
- Diametri keminde 70 mm krýjkany paidalaný usynylady.
- Joǵaryda sıpattalǵandaı espresso jasańyz.
- Bý berý rettegishiniń "0" kúinde turǵanyna kóz jetkizińiz.
- Túimeni basyńyz ☞ sýdy jylytýdy bastaý úshin basqarý taqtasynda (núkteli syzyqtary bar tiktórtburysh toltyrylǵansha kútińiz).

**Eskertý!** Sýdy jylytý kezinde bý berý túmesiniń indikatory ☞ jyplyqtaıdy. Qyzdyry aiaqtalǵannan keiin indikator úzdiksiz janady.

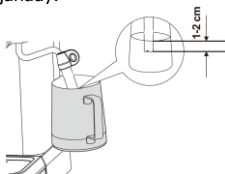

- Sút krýjkasyn alyńyz jáne kapýchinator saptamasyn sútke kem degende 1 sm batyryńyz.
- Osydan keiin bý berý rettegishin ornyna burańyz . Shyqqan bý sútti kóbiktendire bastaıdy ☞/☑ . Áserdi jaqsartý úshin krýjkany joǵary jáne tómen jyljytyńyz.

**Keńes:** sútti shamamen 10-15 sekýndqa kóbiktendirińiz.

- Kóbik jetkilikti bolǵannan keiin rettegishti "0" kúine qoıyp, bý berý túimesin basyńız ☞ rejimdi óshirý úshin basqarý taqtasynda. Barlyq shamdar úzdiksiz janady. Qurylǵy kútý rejimine ótedi.
- Kóbikti дайндalǵan kofege jiberińiz.

**Nazar aýdaryńyz!** Kúiiip qalmas úshin bý berý tútigine qol tizizberiz jáne qolyńyzdy oǵan jaqyndatpańyz!

Keńes: kapýchinatorдың jumysyna beiimdelý jáne jaqsy kóbik alý úshin biraz ýaqyt pen birneshe jattyǵýlar qajet bolýy múmkin. Siz dúkenderde satylatyn kapýchino úshin arнай sútti qoldanýǵa tyrysýǵa bolady-ol ońai kóbiktený

úshin óńdeledi. Sút ydstary joǵary bolýy kerek ekenin umytpańyz, bul sútti jaqsy shaiqaǵa múmkindik beredi.

**Nazar aýdaryńyz!** Bý fýnksiasyn paidalaný qurylǵyny qyzyp ketedi. Osy ýaqytta túmeni basqan kezde ☞ nemese ☞ nemese ☞, tańdalǵan pisirý rejimi tez jypylqtaı bastaidy, kofe pisirilmeidi. Salqyndatý úshin kofeqainatqyshty kem degende 10 minýtqa óshirińiz. Sondai-aq, býdy bos krýjkaǵa jiberýge bolady ☞/☞ temperaturany tómenдетý úshin.

## YSTYQ SÝ REJIMI

Ystyq sýmen jabdyqtaý rejimi shynyaıaqty jylytý nemese kofeqainatqyshty salqyndatý úshin qoldanylady.

- Qurylǵynyn jumys temperaturasyn kóterip, kútý rejimine ótýin kútińiz.
- Bý berý rettegishin ornyna burañyz ☞.
- Kapýchinator saptamasynan ystyq sý quyylady.
- Rejimdi óshirý úshin rettegishti "0" kúine qoiyńyz.

**Jumys aiaqталǵаннан кейін ☞ "QOSÝ/ÓSHIRÝ" túmesin 2 sekýnd basyp turýdy umytpańyz. jáne qurylǵyny elektr jelisinen aıyratyńyz.**

## KÚTIM JÁNE SAQTAÝ

- **Nazar aýdaryńyz!** Tazalaý aldynda qurylǵynyn rozetkadan óshirilgenine kóz jetkizińiz. Elektr togynyn soǵýynan qorǵaý úshin symdy, shanyshqyny nemese Qurylǵyny sýǵa nemese basqa suıyqtaǵa batyrmańyz.
- Jumys aiaqталǵаннан кейін kabel ašhasyn rozetkadan alyńyz.
- Kapýchinatorды Кúndelikти tazalaý usynylady, onyn ishinde bý berý rejimi 2 minýtqa, al bý bos krýjkaǵa berily kerek. Osydan кейін kofeqainatqysh 10-15 minýt salqyndatýy kerek.



- **Kóbikti daiyndaǵаннан кейін birden panarello saptamasyn alyp tastańyz jáne ony jyly sýmen shaiyńyz** (kúip qalmańyz!).
- **Kapýchinator tútigin dymqyl jókemen muqiat súrtińiz.** Bitelip qalmas úshin kapýchinator tútigin inemen únemi tazalańyz.

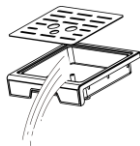

- Ár daıyndyqtan keiin kofe súzgisin sý aǵynynyń astynda alyp tastańyz jáne jaqsylap shaińyz. Eger súzgi kofeniń usaq bólshekterimen bitelip qalsa, tazalaı úshin osyndaı qylshyqtary bar shetkany pıdalаныңыз.
- Sý ydysyn mezgil-mezgil gýbkamen jáne jumsaq jýǵysh zatpen shaińyz.
- Qurylǵynyń korpýsyn sýǵa batyrýǵa tyıym salynady, ony tek dymqyl shúberekpen súrtýge bolady.
- Tazalaǵannan keiin qurylǵyny jáne onyń bólikterin qurǵatıńyz.
- Kofeqainatqyshty salqyn, qurǵaq jerde saqtańyz.
- Tamshy naıasyn alyp tastap, sý astynda shaiı kerek.

## QAQTAN TAZARTY

Qurylǵynyń 500 sikline jetkende (ystyq sý men bý rejimin qosqanda), kofeqainatqyshty qosqan kezde tórt túimeniń indikatorlary bir ýaqytta 5 ret jypylyqtai bastaidy. Osylaisha, kofe mashınasy qaqtan tazartý qajettiligi týraly habarlaıdy.



**Eskerty!** Eske salǵyshty óshirý úshin kúty rejiminde túimelerdi basyp turyńyz

☺, ☹ jáne ☝ 3 sekýnd ishinde. Tórt túimeniń shamdary bir ýaqytta 3 ret jypylyqtai bastaidy jáne mashina jańa 500 sikldy sanai bastaidy.















**Nazar aıdaryńyz!** Eger siz qaqtan tazartpasañyz nemese jańa sikl bastalmasa, qurylǵy qosylǵan saıyn eske salǵysh qaıta paıda bolady.

- Qurylǵy sizge uzaq ýaqyt qyzmet etýi úshin kofeqainatqyshty kofeqainatqyshtardy tazartýǵa arnalǵan arnayı quraldarmen nemese limon qyshqylynyń eritindisimen tazalańyz.
- Limon qyshqylynyń shamamen 1 l 2-3% eritindisin suılytıńyz, ony sý ydysyna quııńyz.
- Súzginı kofesiz konýsqa salıńyz, ony kofeqainatqyshqa ornatıńyz.
- Saıkes shynyaiaqty pallet sóresine quııńyz.
- Kofeqainatqyshty qosyp, túimeni basyńyz ☺ nemese ☹ rejimin. Sodan keiin kofeqainatqyshty óshirýli kúide 5-10 minýttqa qaldyryńyz.
- Osydan keiin limon qyshqylynyń eritindisi jetkilikti ekenine kóz jetkizińiz, kofeqainatqyshty qosyńyz, ystyq sý rejimin iske qosyńyz

(sýdy qolalý konteinerge nemese krýjkağa túsirgen durys). Sý 1-1, 5 minýt ishinde shygýy kerek. Sodan keiin kofeqainatqyshty óshirip, 5-10 minýt sýytyńyz.

- Qajet bolsa, tazalaý eritindisin qosyp, tazalaýdy 2-3 ret qaitalańyz.
- Osydan keiin sý ydysyn aǵyndy sýmen shaińyńyz oǵan taza sý quıyńyz, qosyńyz  nemese  rejim. Sodan keiin ystyq sý rejimin 1 minýtqa qosyńyz. Qurylǵy qyzyp ketpes úshin operasiany úzilispen 2-3 ret qaitalańyz.

### AQAÝLAR JÁNE OLARDY JOIÝ JOLDARY

Aqaýlyq	Múmkin sebep	Joiý
Túimeni basqan kezde  barlyq túmeler jypylyqtaidy	Bý berý rettegishi  / 	Bý berý rettegishin "0" kúiiine qaitaryńyz.
Túimeni basqan kezde  nemese  nemese  barlyq túmeler jypylyqtaidy	Bý berý rettegishi  / 	Bý berý rettegishin "0" kúiiine qaitaryńyz.
Túimeni basqan kezde  nemese  nemese  , tańdalǵan pisirý rejimi tez jypylyqtaidy, kofe pisirilmeidi	Kofeqainatqysh qyzyp ketti	Kofeqainatqysh salqyndaýy kerek. Biraz yaqyt kútińiz nemese bý berý rettegishin paldalanýńyz  /  temperatýrany tómendetý úshin
Túimeni basqan kezde  nemese  rejim indikatorlary kezekpen jypylyqtaidy	Temperatýra sensory nemese qzdyry elementy aqaýly	Keńes alý nemese jóndeý úshin ýáqiletti qyzmet kórsetý ortalyǵyna habarlasýńyz
Kofe mashınasy qosylmaidy	Qýat kabeli elektr jelisine erkin qosylǵan	Qurylǵyny elektr jelisine durys qosyńyz. Eger bul kómektespese, ýáqiletti qyzmet kórsetý ortalyǵyna habarlasýńyz
Bý sútti urmaidy	Bý berý túmesiniń indikatorly úzdiksiz janbaidy	Bý berý túmesiniń shamy úzdiksiz janǵansha kútińiz, bý berý fýnksiasyn paldalanýǵa bolady
	Durys emes	Tar biik sýt ydstaryn

	mólsherdegi qamshyǵa arnalǵan ydys	paıdalanyńyz
	Siz jyly nemese maisyz sútti qoldandyńyz ba	Salqyn sútti qoldanyńyz, ońtaly mai mólsheri 3-6%
	Kapýchinator tútigi lastanǵan	"Tazalay" tarmaǵynda sıpattalǵandaı kapýchinator tútigin tazalayńyz

### KEPILDİK QYZMET KÓRSETÝ SHARTTARY

- Kepildik merzimi taýardy tutynýshyǵa bergen kúnnen bastap 12 aidy quraıdy.
- Kepildik jóndeý kepildik talonynda kórsetilgen ýákieletti servistik ortalyqtarda júrgiziledi.
- Kepildik sharttary buıymdy iesine merzimdi tehnikalyq qyzmet kórsetýdi, ornatydy jáne baptaıdy kózdemeıdi, sondaı-aq buıymnyń tabıǵı tozýyna qoldanyлмаıdy.
- Tutynýshy qaýıpsiz paıdalaný jáne saqtaý erejelerin saqtaýǵa mindetti.
- Tehnikalyq qyzmet kórsetý men jóndeýden kelesi jaǵdailarda bas tartylýy múmkin:
  - arнай qosylýdy qajet etetin qurylǵy durys ornатылмаǵan jaǵdaıda;
  - mehanikalyq zaqymdanýlar, plombalardyń saqtalýy buzylǵan jaǵdaıda;
  - óz betinshe jóndeý belgileri, sondaı-aq buıymdy durys paıdalanbaý nátijesinde Týyndaǵan aqaýlar;
  - úı janýarlarynyń, kemirgishterdiń nemese turmystyq jándikterdiń zaqymdanýy bolǵan kezde;
  - qurylǵynyń ishine bóǵde zattar, zattar, jándikter kirgen kezde;
  - dúlei zilzalalardan (naızaǵai, órt, sý tasqyny jáne t. b.) nemese bóǵde adamdardyń áreketterinen týyndaǵan zaqym bolǵan kezde;
  - aspattyń tehnikalyq derekterine saıkes kelmeitin parametrleri bar aspatty elektr jelilerine qosýdan týyndaǵan zaqym bolǵan kezde;
  - ónimdi komersialyq maqsatta paıdalaný nátijesinde bólshekterdiń tozýy joǵarylaǵan kezde.
- Kepildik shyǵyn materialdaryna, aksesýarlarǵa qoldanyлмаıdy.



Óndirýshi satyp alýshyga aldyn-ala eskertýsiz taýardyn konfigýrasiyasý men syrtyq túrin ózger tý quqygyn ózine qaldyrady.

**Qurylgynyñ qyzmet etý merzimi: 5 jyl dar.**

#### JINAQTAÝ

1. Kofeqainatqysh	1 dana.
2. Tygызdaгыshpen ólsheýish qasyq	1 dana.
3. Paidalaný jónindegi Nusqaýlyq	1 dana.
4. Kepildik talony	1 dana.

#### TEHNIKALYQ SIPATTAMALARY

Nominaldy qýat	1050 Вт
Jeke qaptamadaгы ólshemder	345*331*201 мм
Elektr jelisiniñ parametrleri	220-240 В ~50/60 Гц

**Nazar aýdaryñyz!** Ónimdi únemi jetildirý nátjesinde óndirýshi dizainga, jyntyqtaýga jáne tehnikalyq sipattamalarga ózgerister engizý quqygyn saqtady.

**Óndirýshi:** Ningbo Oxen Import and Export Co., LTD. **Meken-jaiy:** No.157, Room 2313 Chenmao West Road, Zhonggongmiao Street, Yinzhou district, Ningbo city, P.R China (Китай).

**Importtaýshy:** ООО «Сакура Электроникс Групп» **Zańdy meken-jaiy:** 630088, Российская Федерация, г.Новосибирск,Северный проезд,24а. Тел./Факс: +7 (383) 210-54-30.

[www.sakura-dt.com](http://www.sakura-dt.com)

**Partia №:** 24S4114

**Shygarylgan kúni:** 08/2025

**QHR-da jasalgan**

