



РУКОВОДСТВО ПО ЭКСПЛУАТАЦИИ PAIDALANÝ JÓNINDEGI NUSQAÝLYQ

КОФЕВАРКА ПОЛУАВТОМАТИЧЕСКАЯ ЭЛЕКТРИЧЕСКАЯ
JARTYLAI AVTOMATTY ELEKTR KOFEQAINATQYSH
Артикул / Мақала: SA-6122



- Кофеварка рожкового типа
- Электронное управление
- Приготовление из молотого кофе
- Мощность 1050Вт
- Объем: 1,6л
- Рабочее давление: 20 Бар
- Рожок с фильтром из нержавеющей стали
- Возможность приготовления 2 чашек кофе одновременно
- Приготовление эспрессо и капучино
- Встроенная кофемолка с коническими жерновами
- Karob túrindegi kofe mashinasy
- Elektronlyq basqary
- Untaqtalğan kofemen daýndaý
- ýaty 1050 Vt
- Kólemi: 1,6 l
- Jumys qysymy: 20 Bar
- Tot baspartyn bolattan jasalğan súzgi konýsy
- Bir ýaqytta 2 kese kofe daýndaý mümkindigi
- Espresso men kapúchino jasaý
- Konýstyq diirmenderi bar kiriktirilgen kofe tartqysh

РУССКИЙ

Благодарим Вас за выбор торговой марки SAKURA. Надеемся, что приобретённый Вами прибор станет незаменимым помощником на кухне. Чтобы он прослужил Вам долго, пожалуйста, перед первым использованием внимательно ознакомьтесь с руководством по эксплуатации.

ОПИСАНИЕ ПРИБОРА

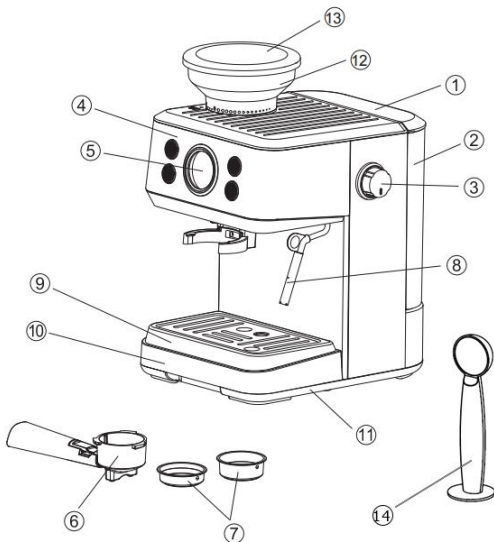

- | | |
|---|--------------------------------------|
| 1. Крышка резервуара для воды | 9. Крышка-решетка поддона для капель |
| 2. Резервуар для воды | 10. Поддон для капель |
| 3. Регулятор мощности подачи пара | 11. Корпус |
| 4. Панель управления | 12. Контейнер для кофейных зерен |
| 5. Термометр | 13. Крышка кофемолки |
| 6. Держатель фильтра (рожек) | 14. Мерная ложка с уплотнителем |
| 7. Сетчатые фильтры на 1 и 2 порции кофе | |
| 8. Трубка подачи пара (капучинатор) с насадкой панарелло для взбивания молока | |

НАЗНАЧЕНИЕ ПРИБОРА

Кофеварка полуавтоматическая электрическая со встроенной кофемолкой предназначена для приготовления кофе в домашних условиях из **молотых кофейных зерен**. Встроенная жерновая кофемолка с коническими жерновами служит для измельчения кофейных зерен перед приготовлением кофе.

МЕРЫ ПРЕДОСТОРОЖНОСТИ

- Прибор предназначен исключительно для **бытового использования**. Не используйте его вне дома и на открытом воздухе.
- Перед подключением устройства внимательно прочитайте инструкцию по эксплуатации, соблюдайте все меры безопасности и рекомендации по эксплуатации прибора, приведенные в данном руководстве.
- Не допускается включение прибора в сеть, параметры которой не соответствуют указанной в технических характеристиках (220-240 В ~50/60 Гц). Это может стать причиной возгорания или повреждения электрическим током.
- Не оставляйте включенное устройство без присмотра.
- Следите за тем, чтобы шнур питания не касался острых кромок и горячих поверхностей.
- Во избежание поражения электрическим током и возгорания не погружайте прибор в воду или другие жидкости. Если это произошло, не беритесь за изделие, немедленно отключите его от электросети и обратитесь в сервисный центр для проверки.
- Не используйте прибор с поврежденным шнуром питания и/или вилкой. Не пытайтесь также самостоятельно отремонтировать устройство. При неполадках или для замены принадлежностей обращайтесь в авторизованный сервисный центр.
- **Прибор не предназначен для использования лицами (включая детей) с пониженными физическими, сенсорными или умственными способностями или при отсутствии у них жизненного опыта или знаний, если они не находятся под присмотром или не проинструктированы об использовании прибором лицом, ответственным за их безопасность. Дети должны находиться под присмотром для недопущения игр с прибором.**
- Не располагайте прибор вблизи источников тепла, а также вблизи легковоспламеняющихся или деформирующихся от воздействия температуры предметов и веществ.

- Выключайте устройство из розетки после использования, а также перед чисткой. Перед проведением чистки или иных действий по уходу дайте устройству остыть.
- Не ставьте прибор на другие электроприборы.
- При переноске держите корпус обеими руками.

• **Внимание!** Запрещается отсоединять рожок во время приготовления кофе. Дождитесь окончания процесса и подождите не менее 10 секунд. При отсоединении рожка будьте осторожны, чтобы не обжечься, так как металлические части остаются очень горячими после приготовления. Берите рожок только за ручку.

- Всегда отключайте устройство от электросети перед очисткой или если Вы его не используете.
- Приготовленный кофе очень горячий. Будьте осторожны, чтобы не пролить его и не обжечься.
- Будьте осторожны, чтобы не ожечься паром, который выходит из насадки для капучино.
- Не следует ставить кофеварку вблизи стен и мебели, так как горячий пар может испортить их поверхность.

• Запрещается включать кофеварку, если в резервуаре нет воды.

- При обнаружении неисправности прибора, необходимо обратиться в соответствующий сервисный центр. Не используйте прибор с неисправными частями и не пытайтесь самостоятельно ее отремонтировать.



ПОДГОТОВКА К РАБОТЕ

- Очистите кофеварку перед первым использованием: протрите корпус влажной тканью, а затем высушите насухо; вымойте все съемные детали мягким моющим средством, затем просушите.
- Подключите прибор к сети. Налейте воду в резервуар для воды. **Используйте только холодную воду.** Перелейте воду из колбы в резервуар для воды.
- **Перед первым приготовлением кофе проведите 2-3 рабочих цикла с водой** (без кофе).



РАБОТА ПРИБОРА



ПРИГОТОВЛЕНИЕ ЭСПРЕССО

- **Перед тем, как заполнять резервуар для воды, убедитесь, что прибор отключен от электросети.**
- **Запрещено включать кофеварку без установленного резервуара для воды или с пустым резервуаром.**
- Откройте резервуар для воды, наполните его холодной водой (максимальный объем 1,6л.) и закройте обратно.

- Установите фильтр на необходимое количество порций в рожок.
- С помощью мерной ложки насыпьте кофе, разровняйте и слегка утрамбуйте его уплотнителем (но не спрессовывайте).
- Вставьте рожок в кофеварку, совместив ручку с отметкой  под панелью управления. Затем поверните против часовой стрелки, чтобы ручка совпала с отметкой .
- Поставьте 1 или 2 чашки на решетку поддона для капель. Убедитесь, что отверстия фильтра находятся под чашками.
- Убедитесь, что регулятор подачи пара стоит в положении «0».
- Включите вилку в розетку.
- Нажмите кнопку , включится индикатор работы, другие кнопки начнут мигать. Начнется подогрев воды, стрелка термометра начнет подниматься.



- Стрелка термометра в промежутке  показывает, что нагрев воды завершен. Все индикаторы кнопок загорятся непрерывно, и кофеварка перейдет в режим ожидания.
- Включите нужный режим приготовления – на 1  или 2  чашки. Кнопка с выбранным режимом начнет мигать.

Внимание! В комплекте два сетчатых фильтры на 1 и 2 порции кофе. Фильтр для одной порции для режима , фильтр для двух порций для режима .

- Подача воды внутри кофеварки сопровождается **звуком работы помпы**, который сначала может быть очень громким, затем через несколько секунд становится тише.
- При остановке приготовления кофе, происходит сброс давления и остатки горячей воды сливаются в поддон.

Внимание! Не прикасайтесь к металлическим частям кофеварки во время приготовления, они горячие! Также из трубки капучинатора может выходить горячий пар, будьте осторожны!

- После окончания приготовления, выключите кофеварку, нажимая на кнопку . Если вы не собираетесь делать кофе в ближайшее время, собираетесь очищать кофеварку или наполнять резервуар водой – всегда выключайте вилку из розетки.
- Очистить и промыть фильтр, можно без извлечения из рожка. Для этого закрепите его в рожке с помощью фиксатора.

Внимание! Не пытайтесь вынимать рожок во время работы прибора и не открывайте крышу резервуара для воды. Это приведет к ожогам!

Не оставляйте кофеварку без присмотра во время приготовления!

Советы по приготовлению эспрессо



- Используйте молотый кофе, предназначенный для кофеварок «эспрессо».
- Слегка утрамбовывайте кофе в фильтр, но не прессуйте его.
- Крепость и вкус кофе зависят от качества и помола кофейных зерен. Если кофе плохо выходит из фильтра и звук помпы слишком тихий, значит, кофе слишком мелкого помола или слишком сильно утрамбован.

ПРИГОТОВЛЕНИЕ КАПУЧИНО

- Для приготовления капучино используйте кофе эспрессо с добавлением пены из молока.
- Налейте в высокую кружку холодное молоко, не забывая, что объем пены будет примерно в 3 раза больше объема молока, т.е. наливать рекомендуется не более 1/3 кружки или менее этого объема.
- Приготовьте эспрессо, как описано выше.
- Возьмите кружку с молоком и погрузите насадку капучинатора минимум на 1 см в молоко. Нажмите кнопку  на передней панели (индикатор начнет мигать, кофеварка продолжит нагрев). При



достижении стрелки термометра в промежутка



- будет завершен. Индикатор кнопки  на панели управления загорится непрерывно. После этого поверните регулятор подачи пара в положение /☵. Выходящий пар начнет вспенивать молоко. Двигайте кружку вверх и вниз для улучшения эффекта.
- После образования достаточного количества пены переведите регулятор в положение «0» и нажмите кнопку подачи пара  для отключения режима. Все индикаторы загорятся непрерывно. Устройство перейдет в режим ожидания.
- Переложите пенку в приготовленный кофе.

Внимание! Не касайтесь трубки подачи пара и не подносите к ней руки, чтобы не обжечься!

Совет: Может потребоваться некоторое время и несколько тренировок, чтобы приспособиться к работе капучинатора и получать хорошую пенку. Вы можете попробовать использовать **специальное молоко для капучино**, которое продается в магазинах – оно обработано для более легкого вспенивания. Не забывайте, что посуда для молока должна быть высокой, что позволит более качественно взбить молоко.

После окончания приготовления пенки осторожно протрите трубку капучинатора влажной губкой, чтобы убрать остатки молока. Будьте осторожны, чтобы не обжечься!

РЕЖИМ ГОРЯЧЕЙ ВОДЫ

- Дождитесь, когда устройство перейдет в режим ожидания и на термометре стрелка достигнет промежутка .
- Поверните регулятор подачи пара в положение .
- Из насадки капучинатора польется горячая вода.
- Для выключения режима, переведите регулятор в положение «0».

ИСПОЛЬЗОВАНИЕ КОФЕМОЛКИ

- Установите контейнер для кофейных зерен на моторный блок.
- Совместите отметку  на контейнере со стрелкой на верхней поверхности кофеварки.
- Устанавливайте нужный помол, поворачивая контейнер для зерен по часовой стрелке. При повороте по часовой стрелке, степень помола уменьшается, при повороте против часовой стрелки – увеличивается. Доступно 13 различных степеней помола.
- Откройте крышку контейнера для зерен и насыпьте в него нужное количество кофейных зерен, затем закройте крышку.

Примечание: Контейнер для зерен вмещает максимум 200 г. кофейных зерен.

- Включите вилку в розетку.
- Нажмите кнопку , включится индикатор работы, другие кнопки начнут мигать.
- Установите фильтр на необходимое количество порций в рожок.
- Вставьте рожок в держатель под выпускным отверстием для молотого кофе в левой части кофеварки.
- Надавите на ручку рожка, прижимая ее к корпусу кофеварки. Кофемолка начнет молоть кофе.

- Удерживайте рожок прижатым к кофеварке до тех пор, пока молотого кофе не будет достаточно для приготовления кофе.



Примечание: По истечении 5 сек. непрерывной работы, кофемолка остановится автоматически, для предотвращения пересыпания молотого кофе из рожка.



По окончании работы не забудьте нажать кнопку  и отключить прибор из электросети.

УХОД И ХРАНЕНИЕ









- **Внимание!** Убедитесь в том, что прибор выключен из розетки перед чисткой. Для защиты от поражения электрическим током, не погружайте шнур, вилку или устройство в воду или другие жидкости.
- После окончания работы выньте вилку кабеля из розетки.
- **Сразу после окончания приготовления пенки тщательно протрите трубку капучинатора влажной губкой** (будьте осторожны, чтобы не обжечься!). Рекомендуется ежедневно прочищать капучинатор, включая режим подачи пара на 2 минуты, пар при этом должен подаваться в пустую кружку. После этого кофеварка должна остыть в течение 10-15 минут.
- После каждого приготовления извлекайте и тщательно промывайте фильтр для кофе под струей воды.
- Поддон для капель нужно снять и промыть под водой.
- Периодически промывайте резервуар для воды губкой с мягким моющим средством.
- Корпус прибора погружать в воду запрещено, его можно только протирать влажной тканью.
- После очистки протрите прибор и его части насухо.
- Храните кофеварку в сухом прохладном месте.

УДАЛЕНИЕ НАКИПИ

- Для того чтобы прибор прослужил Вам долго, очищайте кофеварку от накипи специальными средствами для очистки кофеварок или раствором лимонной кислоты.
- Очистку от накипи следует проводить каждый месяц.
- Разведите около 1 л 2-3%-ного раствора лимонной кислоты, залейте ее в емкость для воды.
- Вставьте фильтр в рожок БЕЗ кофе, установите его на кофеварке.
- Поставьте подходящую чашку на решетку поддона.
- Включите кофеварку и нажмите кнопку  или  режима. Затем оставьте кофеварку на 5-10 минут остывать в выключенном виде.

- После этого убедитесь, что раствора лимонной кислоты достаточно, включите кофеварку, запустите режим горячей воды (воду лучше спускать в подходящую емкость или кружку). Вода должна выходить в течение 1-1,5 минут. Затем выключите кофеварку и дайте ей остыть в течение 5-10 минут.
- Повторите очистку 2-3 раза, доливая раствор для очистки при необходимости.
- После этого промойте резервуар для воды проточной водой налейте в него чистую воду, включите  или  режим. Затем включите режим горячей воды в течение 1 минуты. Повторите операцию 2-3 раза с перерывами, чтобы прибор не перегревался.



НЕИСПРАВНОСТИ И СПОСОБЫ ИХ УСТРАНЕНИЯ

Неисправность	Возможная причина	Устранение
При нажатии на кнопку  все кнопки начинают мигать	Регулятор подачи пара в положении  / 	Верните регулятор подачи пара в положение «0».
При нажатии на кнопку  или  все кнопки начинают мигать	Регулятор подачи пара в положении  / 	Верните регулятор подачи пара в положение «0».
Происходит подача пара при повороте регулятора подачи пара, когда кофеварка отключена от электросети	Стрелка термометра находится в промежутке 	Верните регулятор подачи пара в положение «0». Это нормальная работа прибора.
При нажатии на кнопку  или  , выбранный режим приготовления быстро мигает, кофе не готовится	Стрелка термометра находится в промежутке 	Кофеварка должна остыть, стрелка термометра должна находиться в промежутке  80
При нажатии на кнопку  или  индикаторы режимов мигают по очереди	Неисправен датчик температуры или нагревательный элемент	Обратитесь в авторизованный сервисный центр за консультацией или ремонтом.

Индикаторы всех режимов мигают 5 раз одновременно	Кофеварка выполнила 500 режимов работы (включая режим подачи горячей воды и пара)	Произведите удаление накипи. ¹
Индикаторы всех режимов погасли, кофеварка включена, но ни один режим не использовался	Кофеварка переходит в спящий режим через 29 минут, если она включена, но ни один режим не использовался	Нажмите любую кнопку для возврата в режим ожидания

УСЛОВИЯ ГАРАНТИЙНОГО ОБСЛУЖИВАНИЯ

- Гарантийный срок составляет 12 месяцев со дня передачи товара Потребителю.
- Гарантийный ремонт производится в авторизованных сервисных центрах, указанных в гарантийном талоне.
- Условия гарантии не предусматривают периодическое техническое обслуживание, установку и настройку изделия у владельца, а также не распространяется на естественный износ изделия.
- Потребитель обязан соблюдать правила безопасной эксплуатации и хранения.
- В обслуживании и ремонте может быть отказано в следующих случаях:
 - при неправильной установке прибора, требующего специального подключения;
 - при наличии механических повреждений, нарушении сохранности пломб;
 - признаках самостоятельного ремонта, а также неисправностях, возникших в результате неправильной эксплуатации изделия;
 - при наличии повреждений, вызванных домашними животными, грызунами или бытовыми насекомыми;
 - при попадании внутрь прибора посторонних предметов, веществ, насекомых;

¹ Чтобы отключить напоминание, в режиме ожидания, нажмите и удерживайте кнопки ,  и  в течение 3х секунд. Все индикаторы начнут мигать 3 раза одновременно, и устройство запустит подсчет новых 500 циклов работы.

Внимание! Напоминание будет появляться снова при каждом включении устройства, если не произвести удаление накипи или не запустить новый цикл.

- при наличии повреждений, вызванных стихийными бедствиями (молния, пожар, наводнение и т.п.) или действиями посторонних лиц;
- при наличии повреждений, вызванных подключением прибора к электросетям с параметрами, не соответствующими техническим данным прибора;
- при повышенном износе деталей в результате использования изделия в коммерческих целях.
- Гарантия не распространяется на расходные материалы, аксессуары.



Производитель оставляет за собой право изменения комплектации и внешнего вида товара без предварительного уведомления Покупателя.

Срок службы прибора: 5 лет.

КОМПЛЕКТАЦИЯ

1. Кофеварка	1 шт.
2. Мерная ложка с уплотнителем	1 шт.
3. Руководство по эксплуатации	1 шт.
4. Гарантийный талон	1 шт.

ТЕХНИЧЕСКИЕ ХАРАКТЕРИСТИКИ

Максимальная мощность	1050 Вт
Размеры в индивидуальной упаковке	355*330*275 мм
Параметры электросети	220-240 В ~50/60 Гц

Внимание! Вследствие постоянного совершенствования продукции производитель сохраняет за собой право на внесение изменений в конструкцию, комплектацию и технические характеристики.

Производитель: Ningbo Oxen Import and Export Co., LTD. **Адрес:** No.157, Room 2313 Chenmao West Road, Zhonggongmiao Street, Yinzhou district, Ningbo city, P.R China (Китай).

Импортер: ООО «Сакура Электроникс Групп» **Юридический адрес:** 630088, Российская Федерация, г.Новосибирск,Северный проезд,24а. Тел./Факс: +7 (383) 210-54-30.

www.sakura-dt.com

Партия №: 24S4114

Дата изготовления: 08/2025

Сделано в КНР



QAZAQSHA

Kiriktililgen kofe tartqyshy bar jartylai avtomatty elektr kofeqainatqysh untaqtalğan kofe dánderinen úide kofe дайндайға арналған. Konýstyq diirmenderi bar kiriktirilgen diirmen tartqyshy kofe qainatpas buryn kofe dánderin untaqtayǵa qyzmet etedi.

QURYLǴNYŇ SIPATTAMASY

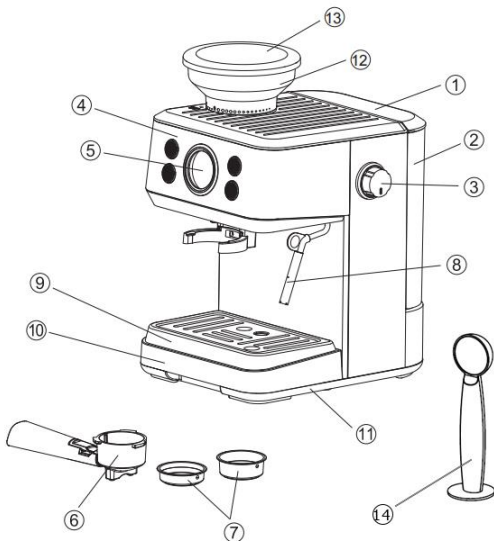

1. Sý ydysynyń qaqpagy
2. Sý ydysy
3. Bý berý qýatyn rettegiş
4. Basqarý taqtasy
5. Termometr
6. Súzgi ustaǵyş (múiz)
7. Kofeniń 1 jáne 2 porsiasyna arnalǵan torly súzgiler
8. Sútti shaiqaǵyǵa arnalǵan panarello qondymasy bar bý berý tútiǵi (kapýchinator)
9. Qaqpaq-tor tamshy naýasy
10. Tamshy naýasy
11. Korpýs
12. Kofe dánderine arnalǵan Konteiner
13. Kofe tartqyshtyń qaqpagy
14. Tyǵyzdaǵyshpen ólsheýiş qasyq

QURYLǴNYŇ MAQSATY

Kiriktililgen kofe tartqyshy bar jartylai avtomatty elektr kofeqainatqysh untaqtalǵan kofe dánderinen úide kofe **daiyndaýǵa arnalǵan**. Kiriktirilgen kofe tartqysh kofe qainatpas buryn kofe dánderin untaqtaýǵa qyzmet etedi.

SAQTYQ SHARALARY

- Qurylǵy tek turmystyq paidalanýǵa arnalǵan. Ony úiden tys jáne ashyq aýada paidalanbańyz.

• Qurylǵyny qospas buryn, paidalaný jónindegi nusqaýlyqty muqiat oqpy shyǵyńyz, Osy nusqaýlyqta keltirilgen barlyq qaýıpsizdik sharalary men qurylǵyny paidalaný boıynsha usynystardy oryndańyz.

- Parametrleri tehnikalyq sıpattamalarda kórsetilgenge sáikes kelmetin (220-240 V ~50/60 Gs) aspatty jelige qosýǵa jol berilmeidi. Bul órtke nemese elektr togynyń zaqymdalýyna ákelýi múmkin.
- Qurylǵyny qaraýsyz qaldyрмаńyz.
- Qýat symy ótkir jiekter men ystyq betterge tip ketpeýin qadaǵalańyz.
- Elektr togynyń soǵýyn jáne órttiń aldyn aly úshin Qurylǵyny sýǵa nemese basqa suıyqtyqtarǵa batyrmańyz. Eger bul oryn alsa, ónimdi ustamańyz, ony dereý elektr jelisinen ajyratyńyz jáne tekserý úshin qyzmet kórsetý ortalyǵyna habarlasýńyz.
- Zaqymdalǵan qýat symy jáne / nemese shanyshqysy bar qurylǵyny paidalanbańyz. Qurylǵyny ózińiz jóndeýge tyrysmańyz. Aqaýlar bolǵan jaǵdaida nemese kerek-jaraqtardy aýystyry úshin ýákieletti qyzmet kórsetý ortalyǵyna habarlasýńyz.
- **Aspap fizikalıq, sensorlyq nemese aqyl-oi qabileti tómen nemese ómirlik tájiribesi nemese bilimi joq adamdar (balalary qosa alǵanda), eger olar baqylaýda bolmasa nemese olardyń qaýıpsizdigine jaýpatty adamnyń aspatty paidalanýy týraly nusqaý berilmese, paidalanýǵa arnalmaǵan. Quralmen oıyn oınaýǵa jol bermeý úshin balalar baqylaýda bolýy kerek.**
- Qurylǵyny jylý kózderiniń janynda, sonдай-aq tez tutanatyn nemese temperatýranyń áserinen Deformasialanatyn zattar men zattardyń janynda ornalastyрмаńyz.
- Qurylǵyny qoldanǵannan keiin, sonдай-aq tazalamas buryn rozetkadan óshirińiz. Tazalaý nemese basqa kútim áreketterin jasamas buryn, qurylǵyny sýıtyńyz.
- Qurylǵyny basqa elektr qurylǵylaryna qoımańyz.
- Tasyraldaý kezinde korpýsty eki qolyńyzben ustańyz.

• **Nazar aýdaryńyz!** Kofe daiyndaý kezinde konýsty ajyratýǵa tyıym salynady. Prosestiń aıaqtalýyn kútińiz jáne kem degende 10 sekýnd kútińiz. Múıizdi ajyratý kezinde kúıip qalıdan saq bolyńyz, sebebi metal

bólikteri pisirgennen keiin óte ystyq bolyp qalady. Konýsty tek qalam úshin alyńyz.

- Tazalaý aldynda nemese ony paidalanbasańyz, árqashan qurylgýny rozetkadan ajyratyńyz.
- Pisirilgen kofe óte ystyq. Ony tógip almaý nemese kúip qalmaý úshin abai bolyńyz.
- Kapýchino saptamasynan shyqqan býmen kúip qalýdan saq bolyńyz.
- Kofeqainatqyshty qabyrgalar men jihazdarǵa jaqyn qoimańyz, ótkeni ystyq bý olardyń betin buzýy múmkin.

- Eger rezervýarda sý bolmasa, kofeqainatqyshty qosýǵa tyym salynady.



- Qurylgýnyń aqaýlyǵy anyqталған жағдаida tiisti servis ortalyǵyna habarlasý qajet. Aqaýly bólikteri bar qurylgýny paidalanbańyz jáne ony ózińiz jóndeýge tyryspańyz.

JUMYSQA DAIYNDYQ

- Kofeqainatqyshty birinshi ret qoldanar aldynda tazalańyz: korpýsty dymqyl shúberekpen súrtińiz, sodan keiin qurǵatyńyz; barlyq alynbaly bólshekterdi jumsaq jýǵysh zatpen jýyńyz, sodan keiin qurǵatyńyz.
- Qurylgýny jelige qosyńyz. Sý ydysyna sý quiyńyz. Tek syyq sýdy qoldanaryz. Kolbadan sýdy sý ydysyna quiryńyz.
- **Kofeni birinshi ret jasamas buryn sýmen 2-3 jumys siklin ótkizińiz** (kofesiz).

QURYLǴYNYŇ JUMYSY

ESPRESSO JASAY

- **Sý ydysyn tolyrmas buryn, qurylgýnyń elektr jelisinen ajratylǵanyna kóz jetkizińiz.**
- **Kofeqainatqyshty ornatylǵan sý ydysynsyz nemese bos rezervýarmen qosýǵa tyym salynady.**
- Sý ydysyn ashyp, ony syyq sýmen tolyryńyz (maksimaldy kólemi 1,6 l) jáne qaitadan jabyńyz.
- Súzgini múiizge qajetti porsia sanyna ornatyńyz.
- Ólsheýish qasyqty paidalanyp, kofeni quiyńyz, tegisterińiz jáne ony tyǵyzdaǵyshpen azdap basyńyz (biraq baspańyz).
- Tutqany belgimen týralap, konýsty kofeqainatqyshty salyńyz  basqary taqtasynyń astynda. Sodan keiin tutqany belgige saikestendirý úshin saǵat tiline qarsy burańyz .
- Tamshy naýasynyń sóresine 1 nemese 2 kese qoiyńyz. Súzgi tesikteri shynyaiaqtardyń astynda ekenine kóz jetkizińiz.
- Bý berý rettegishiniń "0" kúinde turǵanyna kóz jetkizińiz.
- Shtepseldi rozetkaǵa qosyńyz.

- Túimeni basyńyz ☺, jumys shamy qosylady, basqa túimeler jyplyqtaı bastaidy. Sýdy jylytý bastalady, termometr inesi kóterile bastaidy.



- Aralyqtaǵy termometr kórsetkisi 80 sýdy jylytý aiaqталғанyn kórsetedi. Barlyq túime shamdary úzdiksiz janady jáne kofeqainatqysh kútý rejimine ótedi.
- Qajetti pisirý rejimin qosyńyz-1 ☺ немесе 2 ☺ kесе. Таңдалған rejimi bar túime jyplyqtaı bastaidy.

Nazar aýdaryńyz! Jyntyqta eki tor bar súzgilер kofeniń 1 jáne 2 porsiasyna arналған. Rejim úshin bir porsia súzгisi ☺, rejim úshin eki porsia súzгisi ☺.

- Kofeqainatqyshtyń ishindegi sýmen qamtamasyz etý sorǵynyń dybysymen birge júredi, ol aldymen óte qatty bolýy múmkin, sodan keiin birneshe sekýndtan keiin tynysh bolady.
- Kofe dayndaýdy toqtatqan kezde qysym bosatylady jáne ystyq sýdyń qaldyqtary tabaǵa quıylady.

Nazar aýdaryńyz! Pisirý kezinde kofeqainatqyshtyń metal bólikterin ustamańyz, olar ystyq! Sondai-aq, kapýchinator tútinginen ystyq bý shyǵýy múmkin, abai bolyńyz!

- Pisirý aiaqталғаннан keiin túimeni basý arqyly kofeqainatqyshty óshirińiz ☺. Eger siz jaqyn arada kofe jasamańyz, kofeqainatqyshty tazalaǵyńyz kelse nemese rezervardı sýmen toltyrǵyńyz kelse – árqashan rozetkadan shtepseldi óshirińiz.
- Súzgini tazalańyz jáne shaińyz, ony múizden shyǵarmaı-aq alýǵa bolady. Muny isteý úshin ony múizge bekittishpen bekitińiz.

Nazar aýdaryńyz! Qurylǵy jumys istep turǵan kezde múizdi alyp tastaýǵa тырыспаңыз jáne sý ydysynyń qaqpаǵын ashpańыз. Bul kúikke ákeledi!

Pisirý kezinde kofeqainatqyshty qaraýсыз qaldyrmańыз!

Espresso jasaý boıynsha keńester

- Espresso jasaýshylarǵa arналған untaqталған kofeni qoldanyńыз.
- Kofeni súzгиге azdap basyńыз, biraq ony baspańыз.
- Kofeniń beriktigi men dámi kofe dándерiniń sapasy men untaqталына байланысты. Eger kofe súzгiden jaqsy shyqpasa jáne sorǵynyń dybysy tym tynysh bolsa, onda kofe tym usaq untaqталған немесе tym qatty тыǵыздалған.



KAPÝCHINO DAIYNDAÝ

- Kapýchino jasaý úshin sýt kóbigi qosylған espresso kofesin qoldanyńыз.

- Joǵary krýjkaǵa sýyq sútti quyrýz, kó bik kólemi sú t kóleminen shamamen 3 ese kóp bolatynyn umytpañyz, iaǵni krýjkanyń 1/3 bóliginen nemese odan az mólsherde quıy usynylady.
- Joǵaryda sıpattalgandai espresso jasañyz.
- Sú t krýjkasyn alyrýz já ne kapýchinator saptamasyn sú tke kem degende 1 sm batyrýz. Tú imeni basyrýz  aldyńǵy jaǵynda (indikator jypylyqtai bastaidy, kofeqainatqysh qyzdyrý dy jalǵastyrazy).



Termometr kórsetki aralyqqa jetkende , jylytý aiaqtalady.

Tú ime indikatory  basqary taqtasynda ol úzdiksiz janady. Osydan keiin bý berý rettegishin ornyna burañyz  / . Shyqqan bý sú tti kóbiktendire bastaidy. Áserdi jaqsartý úshin krýjkany joǵary já ne tó men jyljytrýz.

- Kóbik jetkilikti bolǵannan keiin rettegiшти " 0 " kú iine qoıyp, bý berý tú mesin basyrýz  rejimdi óshirý úshin. Barlyq shamdar úzdiksiz janady. Qurylǵy kú tý rejimine ótedi.
- Kóbikti daıyndałǵan kofege jiberiñiz.

Nazar aýdaryñyz! Kú iip qalmas úshin bý berý tú tiginе qol tizizberñiz já ne qolyrýzdy oǵan jaqyndatpañyz!

Keñes: kapýchinatorдын jumysyna beıimdelý já ne jaqsy kóbik alý úshin biraz yaqyt pen birmeshe jattyǵylar qajet bolýy mú mkin. Siz dú kenderde satylatyn kapýchino úshin arнай sú tti qoldanýǵa tyrsýǵa bolady-ol oraı kóbiktený úshin óndeledi. Sú t ydstary joǵary bolýy kerek ekenin umytpañyz, bul sú tti jaqsy shaiqaǵa mú mkindik beredi.



Kóbik pisirip bolǵannan keiin, qalǵan sú tti ketirý úshin kapýchinator tú tigin dymqyl jó kemen aqyrın sú rtiñiz. Óziñizdi kú dirip almaıy úshin abai bolýrýz!

YSTYQ SÝ REJIMI

- Qurylǵy kú tý rejimine ótip, termometrdegi kórsetki bos orynǵa



jetkenshe kú tiñiz

- Bý berý rettegishin ornyna burañyz  / .
- Kapýchinator saptamasynan ystyq sý quıylady.
- Rejimdi óshirý úshin rettegiшти "0" kú iine qoıyrýz.

KOFE TARTQYSHTY PAIDALANÝ

- Kofe dánderiniń konteinerin qozǵaltqysh blogyna ornatyrýz.
- Belgini týralañyz  kofeqainatqyshtyń joǵarǵy betindegi kórsetki bar konteinerde.

- Dándi konteinerdi saǵat tilimen burap, durys untaqtaýdy ornатыңыз. Saǵat tilimen burylǵan kezde untaqtaý dárejesi tómendeidi, saǵat tiline qarsy burylǵan kezde ol artady. Untaqtaýdyń 13 túrli dárejesi bar.
- Dándi konteinerdiń qaqpаǵyn ashyp, oǵan kofe dánderiniń durys mólsherin quyыңыз, sodan keiin qaqpаqty jabyңыз.

Eskertý: dándi konteinerde eń kóbi 200 g kofe dánderi bolady.

- Shtepseldi rozetkaǵa qosyңыз.
- Túimeni basyңыз , jumys shamy qosylady, basqa túimeler jypylyqtaı bastaidy.
- Súzgini múizge qajetti porsia sanyна ornатыңыз.
- Konýsty kofeqainatqyshtyń sol jaǵyndaǵy untaqtalǵan kofe rozetkasynyń astyndaǵy ustaǵyshqa salyңыз.
- Konýstyń tutqасыn kofeqainatqyshtyń korpýsyna basyp basyңыз. Kofe tartqysh kofeni untaqtaı bastaidy.
- Untaqtalǵan kofe kofe jasaý úshin jetkilikti bolǵansha konýsty kofeqainatqysshqa basyңыз.





Eskertý: 5 sek ótkennen keiin. úzdiksiz jumys, untaqtaǵysh avtomatty túrde toqtaıdy, untaqtalǵan kofeniń konýstan tógilýine jol bermeidi.

Jumys aiaqtalǵannan keiin  "QOSY/ÓSHIRY" túimesin 2 sekýnd basyp turýdy umytpaңыз. jáne qurylǵyny elektr jelisinен айратыңыз.













KUTIM JÁNE SAQTAY



- **Nazar aýdaryңыз!** Tazalaý aldynda qurylǵynyń rozetkadan óshirilgenine kóz jetkizińiz. Elektr togynyń soǵyynan qorǵaý úshin symdy, shanyshqyny nemese Qurylǵyny sýǵa nemese basqa suıyqyqtarǵa batyrmaңыз.
- Jumys aiaqtalǵannan keiin kabel ashасыn rozetkadan alyңыз.
- **Kóbikti daiyndaǵannan keiin birden kapýchinator tútigin dymqyl gýbkamen muqiat súrtińiz (kúiip qalmaңыз!).** Kapýchinatorды Kúndelikti tazalaý usynylady, onyń ishinde bý berý rejimi 2 minýtqa, al bý bos krýjkaǵa berily kerek. Osydan keiin kofeqainatqysh 10-15 minýt salqyndaýy kerek.
- Ár daiydyqtan keiin kofe súzgisin sý aǵynyń astynda alyp tastaңыз jáne jaqsylap shaiңыз.
- Tamshy naýасыn alyp tastap, sý astynda shai kerek.
- Sý ydysyn mezzil-mezzil gýbkamen jáne jumsaq jýǵysh zatpen shaiңыз.
- Qurylǵynyń korpýsyn sýǵa batyrýǵa tyym salynady, ony tek dymqyl shúberekpen súrtýge bolady.
- Tazalaǵannan keiin qurylǵyny jáne onyń bólikterin qurǵатыңыз.
- Kofeqainatqyshty salqyn, qurǵaq jerde saqtaңыз.

QAQTAN TAZARTY

- Qurylǵy sizge uzaq ǵaqyt qyzmet etýi úshin kofeqainatqyshty kofeqainatqyshtardy tazartǵa arnalǵan arnaly quraldarmen nemese limon qyshqylynyń eritindisimen tazalańyz.
- Qaqtan tazartý aı saıyn júrgizilýi kerek.
- Limon qyshqylynyń shamamen 1 | 2-3% eritindisin suılytýńyz, ony sý ydysyna quıńyz.
- Súzginı kofesiz konýsqa salyńyz, ony kofeqainatqyshqa ornатыńyz.
- Sáikes shynyaıaqtı pallet sóresine quıńyz.
- Kofeqainatqyshtı qosyp, túımeni basyńyz  nemese  rejimin. Sodan keiin kofeqainatqyshtı óshirýli kúde 5-10 minýtqa qaldıryńyz.
- Osydan keiin limon qyshqylynyń eritindisi jetkilikti ekenine kóz jetkiziniń, kofeqainatqyshtı qosyńyz, ystyq sý rejimin iske qosyńyz (sýdy qolalıy konteınerge nemese krýjkaǵa túsirgen durys). Sý 1-1, 5 minýt ishinde shyǵýy kerek. Sodan keiin kofeqainatqyshtı óshirip, 5-10 minýt sýtyńyz.
- Qajet bolsa, tazalaı eritindisin qosyp, tazalaıdy 2-3 ret qaitalańyz.
- Osydan keiin sý ydysyn aǵyndı sýmen shayıńyz oǵan taza sý quıńyz, qosyńyz  nemese  rejimin. Sodan keiin ystyq sý rejimin 1 minýtqa qosyńyz. Qurylǵy qyzyp ketpes úshin operasıany úzilispen 2-3 ret qaitalańyz.





AQAÝLAR JÁNE OLARDY JOIÝ JOLDARY

Aqaýlyq	Múmkin sebep	Joiý
Túımeni basqan kezde  barlyq túımeler jypylyqtalı bastaidy	Bý berý rettegishi  / 	Bý berý rettegishin "0" kúıine qaitaryńyz.
Túımeni basqan kezde  nemese  barlyq túımeler jypylyqtalı bastaidy	Bý berý rettegishi  / 	Bý berý rettegishin "0" kúıine qaitaryńyz.
Kofeqainatqysh elektr jelisinen ajratylǵan kezde bý berý rettegishi burylǵan kezde bý beriledi	Termometr inesi aralyqta ornalasqan 	Bý berý rettegishin "0" kúıine qaitaryńyz. Bul qurylǵynyń qalypty jumysy.
Túımeni basqan kezde  nemese  , tańdalǵan pisirý rejimi tez jypylyqtaidy, kofe pisirilmeidi	Termometr inesi aralyqta ornalasqan 	Kofeqainatqysh salqyndaıy kerek, termometrdiń inesi bos bolýy kerek 
Túımeni basqan kezde	Temperatýra sensory	Keńes alý nemese

 nemese  rejim indikatorlary kezekpen jypylyqtaidy	nemese qyzdyrý elementi aqaýly	jóndeý úshin ýákiletti qyzmet kórsetý ortalygýna habarlasýñyz
Barlyq rejimderdiń shamdary bir ýaqytta 5 ret jypylyqtaidy	Kofeqainatqysh 500 jumys rejimin oryndady (ystyq sý men bý rejimin qosqanda)	Qaqtan tazartýdy júzege asyryñyz ²
Barlyq rejimderdiń indikatorlary sónip qaldy, kofeqainatqysh qosýly, biraq eshqanda rejim qoldanylmady	Kofeqainatqysh qosýly bolsa, 29 minýttan keiin uıq rejimine ótedi, biraq eshqanda rejim paidalanylmağan	Kútý rejimine oralý úshin kez kelgen túmeni basyñyz

KEPILDİK QYZMET KÓRSETÝ SHARTTARY

- Kepildik merzimi taýardy tutynýshyǵa bergen kúnnen bastap 12 aidy quraidy.
- Kepildik jóndeý kepildik talonynda kórsetilgen ýákiletti servistik ortalyqtarda júrgiziledi.
- Kepildik sharttary buıymdy iesine merzimdi tehnikalyq qyzmet kórsetýdi, ornatydy jáne baptaýdy kózdemeidi, sondaı-aq buıymnyń tabıǵı tozýyna qoldanylmady.
- Tutynýshy qaýıpsiz paidalaný jáne saqtaý erejelerin saqtaýǵa mindetti.
- Tehnikalyq qyzmet kórsetý men jóndeýden kelesi jaǵdailarda bas tartylyy múmkin:
 - arнай qosylýdy qajet etetin qurylyǵy durys ornатылмаған jaǵdaida;
 - mehanikalyq zaqymdanýlar, plombalardyń saqtalýy buzylǵan jaǵdaida;
 - óz betinshe jóndeý belgileri, sondaı-aq buıymdy durys paidalanbaý nátijesinde Týndaǵan aqaýlar;
 - úı janýarlarynyń, kemirgishterdiń nemese turmystyq jándikterdiń zaqymdanýy bolǵan kezde;
 - qurylyǵynyń ishine bógde zattar, zattar, jándikter kirgen kezde;

² Eske salǵyshty óshirý úshin kútý rejiminde túmelерdi basyp turyñyz ,  jáne /  3 sekýnd ishinde. Barlyq shamdar bir ýaqytta 3 ret jypylyqtaı bastaidy jáne qurylyǵy jańa 500 jumys siklin esepter bastaidy.
Nazar aýdaryñyz! Eger siz qaqtan tazartpasañyz nemese jańa sikl bastalmasa, qurylyǵy qosylǵan saıyn eske salǵysh qaita paida bolady.

- dúlei zilzalalardan (naızaǵaı, órt, sý tasqyny jáne t. b.) nemese bógde adamdardyń áreketterinen týyndaǵan zaqym bolǵan kezde;
- aspaptyń tehnikalyq derekterine saıkes kelmeitin parametrleri bar aspapty elektr jelilerine qosýdan týyndaǵan zaqym bolǵan kezde;
- ónimdi komersialyq maqsatta pıdalaný nátijesinde bólshekterdiń tozýy joǵarylaǵan kezde.



- Kepildik shyǵyn materialdaryna, aksesýarlarǵa qoldanylmaıdy.

Óndirýshi satyp alýshyǵa aldın-ala eskertýsiz taýardyń konfigurasiyası men syrtqy túrin ózǵertý quqyǵyn ózine qaldyrady.

Qurylyǵynń qyzmet etý merzimi: 5 jylдар.

JINAQTAY

1. Kofeqainatqysh	1 dana.
2. Tyǵyздаǵyshpen ólsheýish qasyq	1 dana.
3. Pıdalaný jónindegi Nusqaýlyq	1 dana.
4. Kepildik talony	1 dana.

TEHNIKALYQ SIPATTAMALARY

Nominaldy qýat	1050 Вт
Jeke qaptamadaǵy ólshemder	355*330*275 мм
Elektr jelisiniń parametrleri	220-240 В ~50/60 Гц

Nazar aýdaryńyz! Ónimdi únemi jetildirý nátijesinde óndirýshi dizainǵa, jıntyqtaýǵa jáne tehnikalyq sıpattamalarǵa ózgerister engizý quqyǵyn saqtaıdy.

Óndirýshi: Ningbo Oxen Import and Export Co., LTD. **Meken-jayı:** No.157, Room 2313 Chenmao West Road, Zhonggongmiao Street, Yinzhou district, Ningbo city, P.R China (Китай).

Importtaýshy: ООО «Сакура Электроникс Групп» **Zańdy meken-jayı:** 630088, Российская Федерация, г.Новосибирск,Северный проезд,24а. Тел./Факс: +7 (383) 210-54-30.

www.sakura-dt.com

Partia №: 24S4114

Shyǵarylǵan kúni: 08/2025

QHR-da jasalǵan

