

РУКОВОДСТВО ПО ЭКСПЛУАТАЦИИ



Модель / артикул: SA-6124 КОФЕВАРКА ЭЛЕКТРИЧЕСКАЯ

ТЕХНИЧЕСКИЕ ХАРАКТЕРИСТИКИ

- Кофеварка капельного типа
- Приготовление из молотого кофе
- Мощность 650-750 Вт
- Объем резервуара для воды: 420 мл
- Съёмный моющийся фильтр для кофе для нейлона
- Вместимость фильтра: до 20 грамм молотого кофе
- В комплекте: термочашка из нержавеющей стали на 450 мл
- Кнопка «Старт-стоп» со световым индикатором работы
- Поддон для капель
- Корпус из высококачественного пластика
- Автоматическое отключение при отсутствии воды

ПРЕДНАЗНАЧЕНИЕ ПРИБОРА

Кофеварка электрическая SA-6124 предназначена для приготовления кофе в домашних условиях из молотых кофейных зёрен. Прибор не предназначен для коммерческого использования.

В комплекте к данной модели идет термокювета (0,45 л) из нержавеющей стали с силиконовой вставкой и плотно закрывающейся крышкой с клапаном.

Время приготовления кофе занимает около 4 минут. Вы также можете использовать любую другую кювету, которая подойдет по высоте для данной модели кофеварки.

МЕРЫ ПРЕДОСТОРОЖНОСТИ

- Перед использованием прибора проверьте соответствие его параметров параметрам Вашей электросети (220-240В~50/60 Гц)
- Используйте прибор только в бытовых целях в соответствии с данной инструкцией по эксплуатации. Не используйте прибор вне помещений.
- Не включайте кофеварку без воды, это может повредить устройство.
- Во избежание ожогов, закрывайте крышку кофеварки во время приготовления кофе.
- Некоторые части кофеварки в процессе работы сильно нагреваются. Будьте осторожны и не прикасайтесь к горячим частям кофеварки во время ее работы.
- Заваренный кофе может быть очень горячим, будьте осторожны, когда делаете первый глоток!
- Для того чтобы отключить прибор, нажмите кнопку «старт-стоп», выньте вилку из розетки. Придерживайте шнур во время отключения из розетки, не тяните за него.
- Не используйте кофеварку, если шнур, вилка или другие части прибора повреждены. Помните об опасности поражения электрическим током.
- Не допускайте использование прибора детьми, а также людьми, не обладающими достаточными навыками, без присмотра или предварительного инструктажа.
- Не позволяйте детям играть с работающим прибором.
- Отключайте прибор от сети питания перед чисткой.
- Во избежание поражения электрическим током и возгорания, не погружайте прибор в воду или другие жидкости. Запрещается включать прибор влажными руками.
- Не допускайте соприкосновения кабеля питания прибора с горячими поверхностями, а также слишком острыми краями.
- Не оставляйте работающий прибор без присмотра. Отключайте его от сети, если прибор не используется.

- Не заливайте в кофеварку теплую или горячую воду или другие жидкости. Заливать можно только холодную чистую воду (желательно фильтрованную)
- Запрещено использовать микроволновку для разогрева кофе в термocupке.
- Делайте перерыв около 5 минут между циклами приготовления кофе, чтобы избежать перегрева прибора и его выхода из строя.
- Если из корпуса прибора вытекает вода, пользоваться прибором нельзя.
- При обнаружении неисправности прибора необходимо обратиться в соответствующий сервисный центр. Не используйте прибор с неисправными частями.

ОПИСАНИЕ ПРИБОРА

- 1 – крышка (на внутренней стороне крышки – податчик кипятка в фильтр)
- 2 – резервуар для воды
- 3 – корпус кофеварки
- 4 – световой индикатор
- 5 – кнопка «старт/стоп»
- 6 – фильтр
- 7 – воронка
- 8 – резервуар для воды
- 9 – термocupка
- 10 – поддон для капель

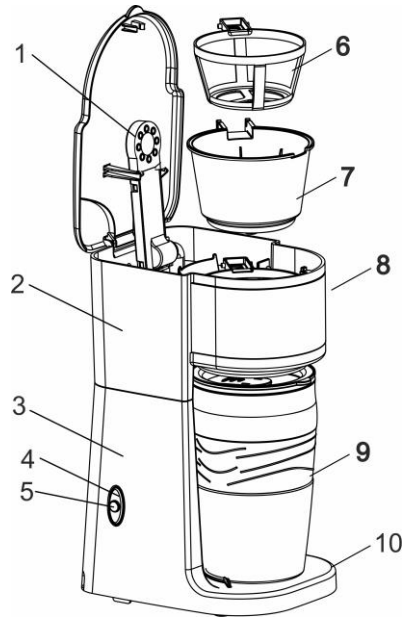

ПОДГОТОВКА К РАБОТЕ

- Внимательно прочитайте инструкцию по эксплуатации перед первым применением прибора.
- Удалите упаковочные материалы и установите кофеварку на устойчивую ровную поверхность. По бокам от кофеварки должно оставаться 10-15 см свободного места до соседних предметов или приборов.
- Откройте крышку, потянув ее вверх, выньте воронку и фильтр. Промойте воронку, фильтр, термocupку и крышку термocupки теплой водой с мягким моющим средством и вытрите насухо.
- Установите воронку в кофеварку, затем в воронку поставьте фильтр. **Кофе в фильтр на данном этапе засыпать не нужно.**
- Аккуратно наполните резервуар водой до отметки MAX (используйте только чистую воду комнатной температуры). Рекомендуется использовать для наполнения кувшин или другой вид посуды, который позволяет выливать воду

без разбрызгивания и неконтролируемого вытекания. Нельзя наливать воду в кофеварку из-под крана напрямую, вода может попасть внутрь корпуса и повредить прибор.

- Закройте крышку кофеварки и установите термокружку на поддон **БЕЗ КРЫШКИ**.
- Нажмите кнопку «старт-стоп» один раз. Загорится световой индикатор, начнется нагрев.
- **ВНИМАНИЕ:** при работе кофеварка сильно нагревается, будьте осторожны, не касайтесь горячих поверхностей
- **Вода начнет выливаться в термокружку.** Когда вода в резервуаре закончится, индикатор погаснет и кофеварка автоматически выключится. Затем слейте воду из термокружки.
- Сделайте перерыв около 5 минут, затем повторите действия.
- Необходимо повторить очистку 2-3 раза с перерывом между циклами 5 минут, чтобы кофеварка очистилась и стала готова к работе.

РАБОТА ПРИБОРА

- Откройте крышку, **выньте воронку с фильтром** и залейте чистую воду комнатной температуры в резервуар для воды до отметки MAX

ВНИМАНИЕ! Нельзя заливать в резервуар теплую или горячую воду или любые другие жидкости! При заливке горячей воды цикл приготовления нарушается, что приводит к ухудшению вкуса кофе, а также появлению в кофе жмыха. Использование других жидкостей (не воды) может привести к образованию осадка в бойлере и поломке прибора

- Установите воронку так, чтобы ее ручка попала в специальный паз на кофеварке
- Добавьте в фильтр молотый кофе (**средний / грубый помол**), распределите его равномерно легким постукиванием по стенкам, затем установите фильтр в воронку. Ручка фильтра должна попасть в паз на воронке.
- Закройте крышку кофеварки. **ВНИМАНИЕ:** если крышка не закрывается до конца, значит, воронка и / или фильтр установлены неправильно
- Поставьте **термокружку без крышки** на поддон для капель. **Примечание:** При желании вы можете использовать любую другую подходящую по объему и высоте кружку
- Нажмите кнопку «старт-стоп» один раз, загорится световой индикатор и начнется приготовление напитка.
- Процесс приготовления занимает около 4 минут

- **ВНИМАНИЕ!** В процессе приготовления не убирайте кружку из-под носика кофеварки! Данная модель не имеет противокапельной системы, поэтому процесс вытекания кофе будет продолжаться, пока в резервуаре не закончится вода!
- **Будьте осторожны, прибор сильно нагревается в процессе работы**
- После того, как вода в резервуаре закончится, световой индикатор погаснет – кофеварка автоматически отключится. **ВАЖНО!** Подача кофе в кружку прекращается не сразу, необходимо подождать некоторое время, пока остатки кофе вытекут из фильтра в кружку
- Если вы хотите остановить процесс приготовления кофе самостоятельно, нажмите кнопку «Старт-стоп»
- Если вам необходимо приготовить еще одну порцию кофе, подождите **около 5 минут**, чтобы прибор остыл.
- Если работа окончена, отключите прибор от сети, потянув за вилку (запрещается тянуть за шнур во избежание повреждения шнура)
- Достаньте воронку с фильтром, взявшись за ручку. **ВНИМАНИЕ!** будьте осторожны, кофейный жмых, воронка и фильтр могут быть горячими!
- Вытряхните фильтр, промойте фильтр и воронку теплой водой и моющим средством для посуды с помощью мягкой губки.

ПРИМЕЧАНИЯ К РАБОТЕ ПРИБОРА

- Для капельных кофеварок подходит кофе среднего или грубого помола.
- **Не используйте кофе тонкого помола и не засыпайте в фильтр слишком много кофе (больше 20 грамм), так как это приводит к некорректной работе прибора** – вода будет не успевать протекать сквозь фильтр с кофе, фильтр переполнится и жидкость начнет вытекать из кофеварки сверху через крышку.
- Чем мельче помол кофе, тем меньше следует засыпать его в фильтр (то есть кофе среднего помола нужно засыпать в фильтр меньше, чем кофе грубого помола)
- Кофе, который Вы получите, по объему будет меньше, чем залитая вода.
- Кофе рекомендуется употреблять сразу после приготовления
- Во многом результат приготовления зависит от качества кофейных зерен, которые используются в молотом виде. Поэтому старайтесь использовать только качественный кофе, который хранился в подходящих условиях, либо перемалывайте кофейные зерна непосредственно перед приготовлением напитка.
- В процессе приготовления не убирайте кружку из-под носика кофеварки. Данная модель не имеет противокапельной системы
- Не разогревайте кофе в термокружке с помощью микроволновой печи
- Не включайте кофеварку без воронки и фильтра

- Не открывайте кофеварку во время приготовления
- Используйте только чистую, отфильтрованную воду.
- Не оставляйте в резервуаре воду после того, как процесс приготовления закончен
- По окончании работы всегда отключайте прибор.

УХОД И ХРАНЕНИЕ

- **Внимание!** Убедитесь в том, что прибор выключен из розетки перед чисткой. Для защиты от поражения электрическим током, не погружайте шнур, вилку или устройство в воду или другие жидкости.
- Податчик воды, наружную и внутреннюю части корпуса нужно очищать влажной тканью, затем протереть насухо.
- **Воронку и фильтр нужно вынимать и очищать после каждого использования.** Будьте осторожны, если вынимаете их сразу после приготовления – они могут быть очень горячими. Их нужно промыть теплой водой и очистить мягкой губкой с моющими средствами, затем промыть и вытереть насухо.
- Многоцветный фильтр также рекомендуется отмачивать в растворе лимонной кислоты раз в несколько месяцев, чтобы удалить кофейное масло и другие органические отложения.
- Промывайте термокружку и ее крышкой под водой, используя средства для мытья посуды.
- Не используйте для очистки прибора и его частей абразивные чистящие средства и губки.
- После очистки протрите прибор насухо. Чтобы просушить резервуар для воды, оставьте крышку открытой на несколько часов.
- Храните кофеварку в сухом прохладном месте, недоступном для детей.

УДАЛЕНИЕ НАКИПИ

- Периодически производите удаление накипи, в противном случае она будет оседать в бойлере и может привести к поломке прибора или его некорректной работе
- Разведите 3%-ный раствор лимонной кислоты в воде комнатной температуры и наполните резервуар до максимальной отметки
- Установите воронку и фильтр, не насыпайте в них кофе. Поставьте кружку на поддон
- Подключите кофеварку к электросети и нажмите кнопку «старт-стоп», загорится световой индикатор.
- Дождитесь, пока вся вода прольется и индикатор погаснет. Слейте жидкость из кружки
- Сделайте паузу примерно 5 минут и повторите действия.

- Действия по очистке нужно повторить 3-5 раз.

УСТРАНЕНИЕ НЕПОЛАДOK

Проблема	Возможная причина	Решение
Кофеварка не включается	Не работает розетка, нет напряжения в сети	Проверьте работу розетки и напряжение в сети
	Сработала защита от перегрева	Полностью выключите прибор и подождите минимум 5 минут, чтобы он остыл
Крышка резервуара не закрывается	Воронка и /или фильтр установлены неправильно	Установите воронку и фильтр правильно, чтобы их ручки попадали в специальные пазы
Кофе не подается в кружку	Нет воды в резервуаре	Налейте воду в резервуар
	Засорился фильтр	Проведите очистку фильтра: промойте его, очистите с помощью мягкой губки и средства для мытья посуды
Кофе подается очень медленно	Бойлер или обратный клапан засорились	Произведите очистку от накипи (см.Удаление накипи)
	Налита слишком холодная вода	Нужно использовать воду комнатной температуры
	Используется кофе слишком тонкого помола или в фильтре слишком много кофе	Кофе тонкого помола не дает воде в нужное время протекать через фильтр. Нужно использовать кофе среднего или грубого помола и не переполнять фильтр
Жидкость вытекает из-под крышки кофеварки вместе с кофейным жмыхом	Используется кофе слишком тонкого помола или в фильтре слишком много кофе	См.выше
	В резервуар залита горячая вода	Нужно использовать воду холодную (комнатной температуры), в противном случае нарушается процесс приготовления и вода разогревается быстрее нужного, фильтр переполняется и жидкость начинает выливаться сверху из-под крышки

РЕМОНТ И ВОССТАНОВЛЕНИЕ

Если Ваш прибор не работает или работает ненадлежащим образом, обратитесь в авторизованный сервисный центр за консультацией или ремонтом. Список авторизованных сервисных центров указан в гарантийном талоне и на сайте **sakura-dt.com**

- Гарантия действует при использовании прибором в строгом соответствии с инструкцией по эксплуатации и соблюдению правил и требований безопасности.
- Гарантия не включает в себя техническое обслуживание, установку и настройку прибора на дому у владельца, а также не распространяется на естественный износ изделия.
- Гарантия не распространяется на:
 - технику с механическими повреждениями;
 - нарушения правил эксплуатации, неправильную установку, сборку, транспортировку;
 - последствия воздействия стихийных бедствий (молния, пожар, наводнение и т.д.);
 - ремонт и внесение изменений в конструкцию неуполномоченными лицами;
 - попадание внутрь прибора посторонних предметов, веществ, насекомых;
 - использование прибора в профессиональных целях;
 - Повреждения вследствие подключения прибора к питающим сетям с параметрами, не соответствующим техническим данным прибора;
 - расходные материалы, аксессуары

КОМПЛЕКТАЦИЯ

Кофеварка	1 шт.
Термокружка с крышкой	1 шт.
Мерная ложка* (* - <i>опционально</i>)	1 шт.
Инструкция по эксплуатации	1 шт.
Гарантийный талон	1 шт.

Производитель: Ningbo Symay Electrical Appliances Enterprise Co., Ltd.

Адрес: 15 HuiXin Road, BeiLun District, Ningbo City, ZheJiang Province, China (Китай)

Импортер: ООО «Сакура Электроникс Групп»

Адрес: 630088, Российская Федерация, Новосибирск, Северный проезд, 24а

Дата производства: 02-2026

www.sakura-dt.com



PAIDALANÝ JÓNINDEGI NUSQAÝLYQ



Úlgi / maqala: SA-6124 ELEKTR KOFEQAINATQYSH

TEHNIKALYQ SIPATTAMALARY

- Tamshylatyp kofeqainatqysh
- Untaqtalğan kofemen daiyndaý
- Qýaty 650-750 Vt
- Sý ydysynyń kólemi: 420 ml
- Neilonga arnalğan alynbaly jýýğa bolatyn kofe súzgis
- Súzgi syıymdylyғы: 20 gramğa deiin
- Jyntyqta: 450 ml tot baspaıtyn bolattan jasalğan termaldy krýjka
- Jumys indikatory bar "bastaý-toqtatý" batırmasy
- Tamshy naýasy
- Joғary sapaly plasikten jasalğan Korpýs
- * Sý bolmağan kezde avtomatty túrde óshirý

QURYLǴYNYŇ MAQSATY

SA-6124 elektr kofeqainatqyshy untaqtalğan kofe dänderinen úide kofe dáyndaǵa arnalğan. Qurylǵy komersialyq maqsatta paidalanýǵa arnalmaǵan.

Bul modelge silikon kiristirilgen jáne klapany bar tyǵyz jabylatyn qaqpаǵy bar tot baspartyn bolattan jasalğan termialyq krýjka (0,45 l) kiredi.

Kofe dáyndaý ýaqty shamamen 4 minýttý alady. Sondai-aq, kofeqainatqyshtyń osy modeli úshin biiktikke sáikes keletin kez kelgen basqa krýjkany paidalanýǵa bolady.

SAQTYQ SHARALARY

- Qurylǵyny qoldanar aldynda onyń parametrlerinń elektr jelisiniń parametrlerine sáikestigin tekserińiz (220-240V~50/60 Gs)
- Qurylǵyny osy paidalaný nusqaýlaryna sáikes tek turmystyq maqsattarda paidalanyńyz. Qurylǵyny úiden tys jerde paidalanbańyz.
- Kofeqainatqyshty sýsys qospańyz, bul qurylǵyny zaqymdaýy múmkin.
- Kúiiip qalmas úshin kofe qainatý kezinde kofeqainatqyshtyń qaqpаǵyn jabyńyz.
- Kofeqainatqyshtyń keibir bólikteri jumys kezinde qatty qyzady. Jumys kezinde kofeqainatqyshtyń ystyq bólikterine qol tigizbeý úshin abai bolyńyz.
- Qainatylğan kofe óte ystyq bolýy múmkin, birinshi jutym ishken kezde abai bolyńyz!
- Qurylǵyny óshirý úshin "bastay-toqtatý" batyrmasyn basyńyz, shtepseldi rozetkadan alyńyz. Rozetkadan ajyratý kezinde symdy ustańyz, ony tartpańyz.
- Eger sym, shanyshqy nemese qurylǵynyń basqa bólikteri zaqymdalğan bolsa, kofeqainatqyshty paidalanbańyz. Elektr togynyń soǵý qaýpin este saqtańyz.
- Balalardyń, sondai-aq jetkilikti daǵdylary joq adamdardyń asppty qaraýsyz nemese aldyn ala nusqaýsyz paidalanýyna jol bermeńiz.
- Balalарǵa jumys isteritin qurylǵymen oinaýǵa ruqsat bermeńiz.
- Tazalaý aldynda qurylǵyny qýat kózinen ajyratyńyz.
- Elektr togy men órttiń aldyn alý úshin Qurylǵyny sýǵa nemese basqa suiqyqtarǵa batyrmańyz. Qurylǵyny dymqyl qolmen qosýǵa tyıym salynady.
- Qurylǵynyń qýat kabeliniń ystyq bettermen, sondai-aq tym ótkir jiektermen janasýyna jol bermeńiz.
- Jumys istep turǵan qurylǵyny qaraýsyz qaldyrmańyz. Eger qurylǵy paidalanylmasa, ony jeliden ajyratyńyz.

- Kofeqainatqyshqa jyly nemese ystyq sý nemese basqa suiyqtyqtardy quimañyz. Siz tek sýyq taza sý quia alasyz (jaqsyraq súzgiden ótken)
- Termaldy krýjkada kofeni jylytý úshin mikrotolqyndy peshti paidalanýğa tyym salynady.
- Qurylgynyñ qyzyp ketýine jáne isten shygýyna jol bermeý úshin kofe дайндаý sikdary arasynda shamamen 5 minýt úzilis jasañyz.
- Eger qurylgynyñ korpýsynan sý aǵyp ketse, qurylgyny qoldanýğa bolmaidy.
- Qurylgynyñ aqaýlyǵy anyqtalǵan jaǵdaıda tiisti servis ortalyǵyna habarlasý qajet. Aqaýly bólikteri bar qurylgyny paidalanbañyz

QURYLǴYNYŇ SIPATTAMASY

1-qaqpaq (qaqpaqtyñ ishki jaǵynda-súzgige qainaǵan sý berý)

2-sý ydysy

3-kofeqainatqyshtyñ korpýsy

4-jaryq indikatory

5 - "bastay/toqtatý"túimesi

6-súzgi

7-shuñqyr

8-sý ydysy

9-Termo krýjka

10-tamshy naýasy

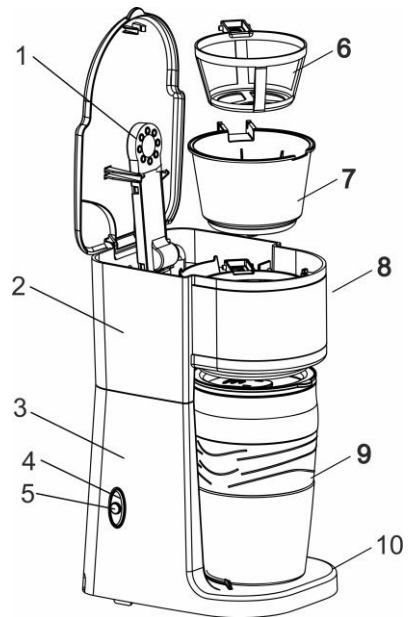

JUMYSQA DAIYNDYQ

- Qurylgyny birinshi ret qoldanar aldynda nusqaýlyqty muqiat oqyp shyǵyñyz.
- Qaptama materialdaryn alyp tastañyz jáne kofeqainatqyshty turaqty, tegis jerge qoiyñyz. Kofeqainatqyshtyñ búirlerinde kórshi zattarǵa nemese qurylgylarǵa deiin 10-15 sm bos orn qalýy kerek.
- Qaqpaqty joǵary qaraı Tartyp ashyñyz, shuñqyr men súzgini alyñyz. Shuñqyrdy, súzgini, termaldy krýjkany jáne termaldy krýjka qaqpaǵyn jyly sýmen jáne jumsaq jýǵysh zatpen jýyp, qurǵatyñyz.
- Shuñqyrdy kofeqainatqyshqa ornатыңыз, sodan keiin súzgini shuñqyrǵa salyñyz. **Osy kezeñde súzgiǵe Kofe quiydyñ qajeti joq.**
- Rezervardıy MAH belgisine deiin sýmen aqyryn toltyryñyz (tek bólme temperatýrasynda taza sýdy paidalanyñyz). Toltyrý úshin qumyrany nemese sýdy

shashyratpaı jáne baqylaısyz aǵyzyǵa múmkindik beretin ydystyń basqa túrin paidalaný usynylady. Kofeqainatqyshqa sýdy tikelei aǵynnan quımańyz, sý korpýstyń ishine kirip, qurylǵyny zaqymdaıy múmkin.

- **Kofeqainatqyshtyń qaqpаǵyn jaıyp, termaldy krýjkany qaqpаǵy joq tabaǵa salyńyz.**
- "Bastay-toqtaty" túimesin bir ret basyńyz. Indikator shamy janady, qyzdyry bastalady.
- **Nazar aıdaryńyz:** jumys kezinde kofeqainatqysh qatty qyzady, ystyq betterge tigizbeńiz
- **Sý Termo krýjkaǵa tógile bastady.** Rezervyardaǵy sý taısylyǵanda, sham sónip, kofeqainatqysh avtomatty túrde óshedi. Sodan keiin termaldy krýjkany aǵyzyńyz.
- Shamamen 5 minýt úzilis jasańyz, sodan keiin áreketterdi qaitalańyz.
- Kofeqainatqyshty tazalap, jumysqa daıyn bolý úshin sıkldar arasynda 5 minýt úzilispen tazalaıdy 2-3 ret qaitalaıy gerek.

QURLYǴYNYŇ JUMYSY

- Qaqpаqty ashyńyz, súzǵisi bar shuńqyrdy alyńyz da, bólme temperatýrasyndaǵy taza sýdy MAX belgisine deiin sý ydysyna quıyńyz

Nazar aıdaryńyz! Rezervyarga jyly nemese ystyq sý nemese basqa suıyqtyqtardy quıǵa bolmaıdy! Ystyq sý quılyǵan kezde pisirý sikli buzylady, bul kofeniń dáminiń nasharlaıyna, sondaı-aq kofede torttyń paida bolýyna ákeledi. Basqa suıyqtyqtardy (sý emes) paidalaný qazandyqta shóǵindilderdiń paida bolýyna jáne qurylǵynyń buzılıyna ákelýi múmkin

- Shuńqyrdy onyń tutqasy kofeqainatqyshtaǵy arnayı oıyqqa túsetindei etip ornатыңыз
- Súzǵige untaqtalǵan kofeni qosyńyz (ortasha / dóreki), ony qabyrǵalarǵa jeńil túrtý arqyly birkelki taratyńyz, sodan keiin súzǵini shuńqyrǵa ornатыңыз. Súzǵi tutqasy shuńqyrdaǵy oıyqqa túsýi gerek.
- Kofeqainatqyshtyń qaqpаǵyn jabyńyz. Nazar aıdaryńyz: eger qaqpаq sońyna deiin jabylmasa, onda shuńqyr jáne / nemese súzǵi durys ornатылмаған
- Qaqpаǵy joq termaldy krýjkany tamshy naıyasyna salyńyz. Eskertý: qalasańyz, kólemi men biiktigi boıynsha kez kelgen basqa qolailı krýjkany paidalanýǵa bolady
- "Bastay-toqtaty" túimesin bir ret basyńyz, indikator shamy janyp, sýsyn daıyndala bastady.
- Pisirý prosesi shamamen 4 minýtty alady
- **Nazar aıdaryńyz!** Pisirý prosesinde krýjkany kofeqainatqyshtyń shúmeginiń astynan shyǵarmańyz! Bul modelde tamshylaıǵa qarsy júie joq, sondyqtan kofeniń aǵyp ketý prosesi rezervyarda sý taısylyǵansha jalǵasady!
- Saq bolyńyz, jumys kezinde qurylǵy qatty qyzady

- Rezervyardaǵy sý taýsylǵannan keiin indikator shamy sónedi – kofeqainatqysh avtomatty túrde óshedi. Mańyzdy! Kofeni krýjkaǵa berý birden toqtamaidy, kofeniń qaldyqtary súzgiden krýjkaǵa aǵyp ketkenshe biraz ýaqyt kútý kerek
- Eger siz kofe daıyndaý prosesin ózińiz toqtatqyńyz kelse, "bastaý-toqtatý" túmesin basyńyz
- Eger sizge kofeniń taǵy bir porsıasyn jasaý qajet bolsa, qurylǵyny salqyndatý úshin shamamen 5 mınýt kútińiz.
- Eger jumys aiaqталǵan bolsa, shtepseldi tartý arqyly qurylǵyny rozetkadan ajratyńyz (symǵa zaqym keltirmeý úshin symdy tartýǵa tyıym salynady)
- Tutqany ustap turyp, súzgisini bar shuńqyrdy alyńyz. Nazar aýdaryńyz! saq bolyńyz, kofe torty, shuńqyr jáne súzgi ystyq bolý múmkin!
- Súzginini shaiqańyz, súzgi men shuńqyrdy jyly sýmen jáne ydys jýǵysh zatpen jumsaq gýbkamen shaiyńyz.

ASPAPTYŇ JUMYSYNA ESKERTPELER

- Tamshylatyp kofeqainatqyshtar úshin ortasha nemese iri kofe qolailly.
- **Usaq untaqtalǵan kofeni paidalanbańyz jáne súzsigе tym kóp kofe quimańyz (20 gramnan artyq), sebebi bul qurylǵynyń durys jumys istemeýine ákeledi – sý kofe súzgisini arqyly aǵyp ketýge ýaqyt bolmaidy, súzgi tolyp ketedi jáne suıyqtyq kofeqainatqyshtan qaqpаq arqyly joǵarydan aǵyp kete bastaidy.**
- Kofeni untaqtaý neǵurlym az bolsa, ony súzsigе soǵurlym az toltırý kerek (ıaǵni, ortasha untaqtalǵan kofeni súzsigе untaqtalǵan kofege qaraǵanda azyraq toltırý kerek)
- Siz alatyn kofeniń kólemi sý basqan sýǵa qaraǵanda az bolady.
- Kofeni pisirgennen keiin birden tutyný usynylady
- Pisirý nátijesi kóbinese untaqtalǵan kofe dánderiniń sapasyna bailanysty. Sondyqtan qolailly jaǵdaida saqtalǵan sapaly kofeni ǵana qoldanýǵa tyrsyńyz nemese sýsyn daıyndamas bryn kofe dánderin untaqtańyz.
- Pisirý kezinde krýjkany kofeqainatqyshtyń shúmeginiń astynan shyǵarmańyz. Bul modelde tamshylaýǵa qarsy júie joq
- Mikrotoılqyndy peshtiń kómegimen kofeni termialyq krýjkada qyzdyрмаńyz
- Shuńqyrсыз jáne súzgisiz kofeqainatqyshty qospańyz
- Pisirý kezinde kofeqainatqyshty ashpańyz
- Tek taza, súzilgen sýdy paidalanyńyz.
- Pisirý procesi aiaqталǵannan keiin rezervarda sý qaldyрмаńyz
- Jumys aiaqталǵannan keiin árqashan qurylǵyny ajratyńyz.

KÚTIM JÁNE SAQTAÝ

- **Nazar aýdaryńyz!** Tazalaý aldynda qurylǵynyń rozetkadan óshirilgenine kóz jetkizińiz. Elektr togynyń soǵynnan qorǵaý úshin symdy, shanyshqyny nemese Qurylǵyny sýǵa nemese basqa suıyqyqtarǵa batyрмаńyz.

- Sý bergishti, korpýstyń syrtyń jáne ishın dymqyl shúberekpen tazalap, sodan keiin qurǵatyp súrtý kerek.
- **Shuńqyr men súzginı ár qoldanǵannan keiin alyp tastaý kerek. Eger siz olardy pisirgennen keiin birden shyǵarsañyz, abai bolyńyz-olar óte ystyq bolýy múmkin. Olardy jyly sýmen jyyp, jyǵysh zattarmen jumsaq gybkamen tazalap, sodan keiin shayıp, qurǵatyp súrtý kerek.**
- Qaita paidalanýǵa bolatyn súzginı kofe maıy men basqa organikalıyq shógindilerdi ketirý úshın birneshe aida bir ret limon qyshqyly eritindisine batyrý usynıladı.
- Ystyq sý krýjkasyn jáne onyń qaqpagyn sý astynda shayıńyz, ydys jyǵǵa arnalǵan jyǵysh zattardy qoldanyńyz.
- Qurylǵyny jáne onyń bólikterin tazalaý úshın abrazivti tazartqyshtar men gybkalardy qoldanbańyz.
- Tazalaǵannan keiin qurylǵyny qurǵatyńyz. Sý ydysyn keptirý úshın qaqpatty birneshe saǵatqa ashıyq qaldyryńyz.
- Kofeqainatqyshty **balalardyń qoly jetpeitin salqyn, qurǵaq jerde saqtayńyz.**

QAQTAN TAZARTÝ

- Qaqty mezgil-mezgil alyp tastańyz, áitpese ol qazandyqta ornalasady jáne qurylǵyny buzylýyna nemese onyń durys jumys istemeýine ákelýi múmkin
- Limon qyshqylynyń 3% eritindisin bólme temperatýrasyndaǵy sýda suılytyńyz jáne rezervardı maksimaldy belgige deın toltyryńyz
- Shuńqyr men súzginı ornatyńyz, olarǵa kofe quımańyz. Krýjkany tabaǵa salyńyz
- Kofeqainatqyshty elektr jelisine qosyp, "bastay-toqtatý" túmesin basyńyz, indikator shamy janady.
- Barlyq sý tógilip, indikator sóngenshe kútińiz. Suıyqta krýjkadan aǵyzyńyz
- Shamamen 5 mínýt kidirtińiz jáne áreketterdi qaitalańyz.
- Tazalaý áreketterin 3-5 ret qaitalaý kerek.

AQAÝLYQTARDY JOIÝ

Másele	Múmkin sebep	Sheshim
Kofeqainatqyshty qosylmaıdy	Rozetka jumys istemeıdi, jelide kerney joq	Rozetkanyń jumysyn jáne jelidegi kerneydi tekserińiz
	Qyzyp ketýden qorǵaý jumys istedi	Qurylǵyny tolyǵymen óshirip, salqyndatý úshın kem degende 5 mínýt kútińiz
Rezervardıń qaqpagy jabylmaıdy	Shuńqyr jáne / nemese súzgi durys ornatyлмаған	Shuńqyr men súzginı durys ornatyńyz, sonda olardıń tutqalary arnayı oıyqtarǵa túsedı
Kofe krýjkaǵa	Rezervardı sý joq	Rezervardıǵa sý quıyńyz

berilmeidi	Súzgi bitelip qaldy	Súzgini tazalaңыз: ony shaiyңыз, jumsaq gýbkamen jáne ydys jýgysh zatpen tazalaңыз
Kofe óte baraiy beriledi	Qazandyq nemese tekseriy klapany bitelip qaldy	Qaqtan tazalaңыз (qaqtan tazartydy qaraңыз)
	Tym síyyq sí quylydy	Bólme temperatýrasyndaqy sídy paidalaný kerek
	Kofe tym juqa nemese súzgide tym kóp kofe qoldanylady	Jaqsy untaqtalğan Kofe sídyń súzgi arqyly durys ýaqytta aǵyp ketýine jol bermeidi. Ortasha nemese dóreki kofeni paidalaný kerek jáne súzgini toltyрмаңыз
Kofe qainatqysh qaqpаǵының astynan suıyqtıq kofe tortymen birge aǵyp ketedi	Kofe tym juqa nemese súzgide tym kóp kofe qoldanylady	Joǵarydan qaraңыз
	Rezervýarǵa ystyq sí quylyady	Sizge síyyq sídy (bólme temperatýrasyndaqy) paidalaný kerek, áitpese pisiriy prosesi buzylyp, sí qajet bolǵannan tezirek qyzady, súzgi tolyp ketedi jáne suıyqtıq qaqpақтың astynan joǵarydan tóǵile bastaidy

JÓNDEÝ JÁNE QALPYNA KELTIRÝ

Eger sizdiń qurylǵyńyz jumys istemese nemese durys jumys istemese, keńes alý nemese jóndeý úshin ýáqiletli qyzmet kórsetý ortalyǵyna habarlasıyңыз. Ýáqiletli servistik ortalyqtardıń tizimi kepildik talonynda jáne saıtta kórsetilgen **sakura-dt.com**

- Kepildik qurylǵyny paidalaný jónindegi nusqaýlyqqa jáne qaýipsizdik erejeleri men talaptaryna saıkes qatań túrde qoldanǵan kezde qoldanylady.
- Kepildik qurylǵyǵa tehnikalyq qyzmet kórsetýdi, ornatýdy jáne iesiniń úiinde ornatýdy qamtymaıdy jáne ónimniń tabıǵı tozýyn qamtymaıdy.
- Kepildik mynalarǵa qoldanylmaıdy:
 - mehanikalyq zaqymdanýy bar tehnika;
 - paidalaný erejelerin buzý, durys emes ornatý, qurastyry, tasymaldaı;
 - tabıǵı apattardıń áseri (naızaǵai, órt, sí tasqyny jáne t. b.);
 - ruqsat etilmegen tulǵalardy jóndeý jáne konstrýksiyaǵa ózgerister engizý;
 - qurylǵyǵa bóǵde zattardıń, zattardıń, jándikterdiń enýi;
 - qurylǵyny kásibi maqsatta paidalaný;
 - aspptyń tehnikalyq derekterine saıkes kelmeitin parametrleri bar asppty qorektendirý jelilerine qosý saldarynan bolatyn zaqym;
 - kerek-jaraqtar, kerek-jaraqtar

JINAQTAÝ

Kofeqainatqysh 1 dana.

Qaqpaǵy bar Termo krýjka 1 dana.

Ólsheýish qasyq * (*- mindetti emes) 1 dana.

Paidalaný jónindegi Nusqaýlyq 1 dana.

Kepildik talony 1 dana.

Óndirýshi: Ningbo Symay Electrical Appliances Enterprise Co., Ltd.

Meken-jayı: 15 HuiXin Road, BeiLun District, Ningbo City, ZheJiang Province, China
(Qytaı)

Resei Federasiasyna importtaýshy: "Sakura Electronics Group" JSHQ

Meken-jayı: 630088, Resei Federasiasy, Novosibirsk, Severny proezd, 24A

Дата производства: 02-2026

www.sakura-dt.com

